



**Convergența reprezentărilor grafice ale  
desenelor și modelelor industriale -  
Comunicare comună  
15 mai 2018**

## 1. CONTEXT

Oficiile de PI din cadrul Rețelei europene pentru mărci, desene și modele industriale continuă să colaboreze în contextul Programului de convergență. Acestea au convenit acum asupra primei Practici comune pentru desene și modele industriale cu scopul de a oferi îndrumări pentru procedurile de examinare privind modul de utilizare a declarațiilor de neinvocare a unui drept exclusiv adecvate, a tipurilor de vederi și a modului de reprezentare a desenelor și modelelor industriale pe un fundal neutru. Mai mult, există de asemenea o prezentare a standardelor de calitate ale oficiilor privind cererile de înregistrare a desenelor și modelelor industriale primite pe cale electronică și pe hârtie.

Prezenta Practică comună este făcută publică prin această comunicare comună, cu scopul de a spori în continuare transparența, securitatea juridică și previzibilitatea în beneficiul examinatorilor și, în egală măsură, al utilizatorilor.

Următoarele aspecte nu intră în sfera de cuprindere a proiectului:

- Declarațiile verbale de neinvocare a unui drept exclusiv.
- Elemente suplimentare (nu toate oficiile consideră că elementele suplimentare se încadrează în conceptul de fundal neutru).
- Prioritate (nu toate oficiile efectuează o examinare a cererilor privind prioritatea).
- Divulgare (nu toate oficiile au prevăzut proceduri de nulitate).
- Numărul de vederi (un număr mare de oficii au constrângeri juridice).
- Reprezentări animate pe calculator, reprezentări 3D (un număr mare de oficii au constrângeri juridice).

## 2. PRACTICA COMUNĂ

Textul care urmează sintetizează principalele mesaje și afirmații cuprinse în principiile practicii comune. Textul integral și toate exemplele utilizate pentru a ilustra criteriile comune sunt prezentate în anexa 1. Rezultatele unui studiu comparativ cu privire la standardele de calitate impuse cu privire la cererile de înregistrare primite pe cale electronică și pe hârtie se găsesc la sfârșitul anexei 1.

Imaginile ar trebui să aibă o calitate bună și să poată fi reproduse. Pentru a stabili cerințele unei reprezentări grafice corecte a desenelor sau modelelor industriale, se iau în considerare următoarele criterii:

### REFERITOR LA UTILIZAREA DECLARAȚIILOR VIZUALE DE NEINVOCARE A UNUI DREPT EXCLUSIV

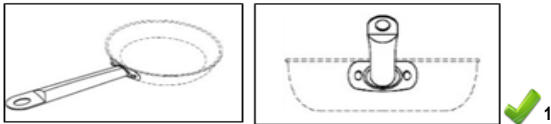
<b>Definiție</b>	Declarațiile vizuale de neinvocare a unui drept exclusiv indică faptul că nu se solicită protecția și nu se permite înregistrarea anumitor caracteristici ale desenului sau modelului industrial ilustrat în reprezentare. Astfel, acestea indică ceea ce nu se prevede a fi protejat.
<b>Cerințe</b>	<p>Declarațiile vizuale de neinvocare a unui drept exclusiv vor fi acceptate doar atunci când:</p> <ul style="list-style-type: none"> <li>• Acestea indică în mod clar faptul că se nu se solicită protecție pentru anumite caracteristici ale desenului și modelului industrial din reprezentare.</li> <li>• Acestea sunt afișate în mod consecvent în toate vederile în care apare declarația de neinvocare.</li> </ul> <div style="text-align: center;">  <p>DMIC nr. 002322644-0001 (07.02) (mânere de tigăi) Titular: ACTERVIS, GMBH</p> </div>

<sup>1</sup> Din motive de claritate, exemplele marcate cu „✓” sunt acceptabile, iar exemplele marcate cu „✗” nu sunt acceptabile.

**Recomandări/orientări**

**Se preferă reprezentările grafice sau fotografice care ilustrează doar desenul sau modelul industrial pentru care se solicită protecția.**

**Cu toate acestea**, se pot utiliza declarații de neinvocare atunci când reprezentarea grafică sau fotografică a desenului sau modelului industrial cuprinde părți ale produsului pentru care nu se solicită protecție. În aceste cazuri, declarația de neinvocare a unui drept exclusiv trebuie să fie clară și evidentă: trebuie să se facă o distincție clară între caracteristicile revendicate și cele nerevendicate.

Atunci când se utilizează o declarație de neinvocare a unui drept exclusiv, **se recomandă liniile întrerupte**. Numai atunci când nu se pot folosi linii întrerupte din motive tehnice (de exemplu, dacă ele sunt folosite la indicarea cusăturilor pe articole de îmbrăcăminte sau tipare sau dacă se folosesc fotografii), se pot folosi alte forme de declarații de neinvocare a unui drept exclusiv: nuanțarea culorilor, chenarele și estomparea.

**a) Linii întrerupte**

Dacă se folosește o declarație de neinvocare, **se recomandă** liniile întrerupte. Acestea sunt utilizate pentru a indica faptul că nu se solicită protecția caracteristicilor care sunt afișate folosind marcajul întrerupt.

Pentru a fi acceptate, caracteristicile pentru care nu se solicită protecție ar trebui să fie indicate în mod clar prin linii întrerupte, în timp ce părțile pentru care se solicită protecție ar trebui să fie indicate prin linii continue.

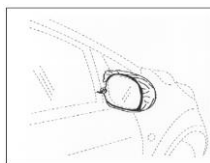

Desen sau model industrial din Benelux înregistrat sub nr. 38212-0001 (12.16) (Oglinzi retrovizoare) Titularul: Interimage BV

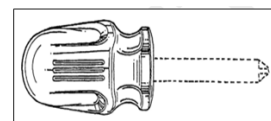

Desen sau model industrial maghiar înregistrat sub nr. D9900409-0001 (08.04) (Mâner de șurubelniță) Titularul: Cooper Industries, Inc.

Atunci când liniile întrerupte reprezintă o caracteristică a desenului sau modelului industrial și este necesară o declarație de neinvocare a unui drept exclusiv pentru o parte a desenului sau modelului industrial, se pot folosi alte tipuri de declarații vizuale de neinvocare a unui drept exclusiv.

**b) Nuanțarea culorilor**

Deși se preferă declarația de neinvocare prin linii întrerupte, dacă acestea nu se pot folosi, se poate opta pentru nuanțarea culorilor. Acest tip de declarație vizuală de neinvocare a unui drept exclusiv presupune utilizarea tonurilor contrastante de culoare pentru a întuneca suficient caracteristicile pentru care nu se solicită protecție.

Caracteristicile pentru care se solicită protecție trebuie să fie ilustrate în mod clar pentru a fi perceptibile sub o formă bine conturată, iar caracteristicile nerevendicate trebuie să fie reprezentate în tonuri diferite de culoare și în așa fel încât să pară estompate sau imperceptibile.



DMIC nr. 000910146-0004 (12.08) (Automobile (componente de -)) Titularul: TOYOTA MOTOR CORPORATION



- În cazul produselor care cuprind mai multe componente, cel puțin o vedere trebuie să prezinte întregul produs.

**Orientări pentru fiecare tip de vedere:**

Pentru prezentarea caracteristicilor desenului sau modelului industrial, **se preferă vederile din diferite unghiuri**. Solicitantul este însă liber să prezinte vederi complementare/suplimentare, așa cum s-a menționat anterior. Prin urmare:

**a) Vederi din diferite unghiuri**

Ilustrează desenul sau modelul industrial din anumite direcții (unghiuri) și cuprind următoarele vederi: vedere frontală, vedere de sus, vedere de jos, vedere laterală dreapta, vedere laterală stânga, vedere din spate și vederi în perspectivă. Solicitantului i se recomandă să depună atâtea vederi câte sunt necesare pentru a prezenta în totalitate caracteristicile desenului sau modelului industrial. În unele cazuri, o singură vedere poate fi suficientă.



DMIC nr. 002325456-0001 (31.00) (Aparate de mixat, electrice [bucătărie]) Titularul: KENWOOD LIMITED

**b) Vederi care măresc o parte din desenul sau modelul industrial**

Arată la o scară mărită o parte a unui desen sau model industrial de ansamblu.

O singură vedere mărită este acceptabilă cu condiția ca partea mărită să fie deja vizibilă într-una dintre celelalte vederi depuse și să fie prezentată într-o vedere unică separată.

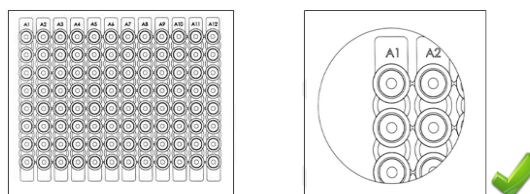

DMIC nr. 001913690-0002 (24.02) (Plăci PCR cu godeuri) Titular: ABGENE LIMITED

**c) Poziții alternative**

Desenele sau modelele industriale cu poziții alternative prezintă un aspect care poate fi modificat în mai multe configurații fără a se adăuga sau elimina vreo parte.

Vederile care ilustrează diferitele configurații ale desenului sau modelului industrial trebuie să fie ilustrate separat.

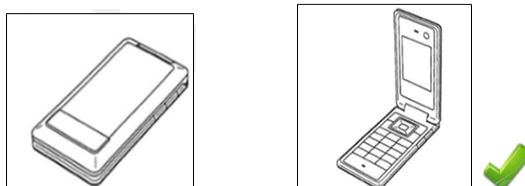





DMIC nr. 000588694-0012 (14.03) (Telefoane mobile) Titularul: Fujitsu Mobile Communications Limited

<p><b>d) Vederi descompuse</b></p>	<p>Vederi în care componentele unui produs sunt afișate dezasamblate pentru a arăta clar modul de asamblare a acestora.</p> <p>Aceste vederi trebuie să fie combinate cel puțin cu o vedere care reprezintă produsul asamblat. Toate componentele unui produs trebuie să fie prezentate dezasamblate într-o vedere unică separată, în strânsă vecinătate unele față de altele și în ordinea asamblării.</p> <div data-bbox="730 443 1248 604" data-label="Image"> </div> <p>Desen sau model industrial croat înregistrat sub nr. D20140080 (24.01) (Brățări cu stimulator muscular) Titularul: Dominik Žinić</p> <p><b>Notă: Prezentarea componentelor descompuse într-o vedere suplimentară poate facilita înțelegerea desenului sau modelului industrial. Cu toate acestea, doar componentele care rămân vizibile în cursul utilizării normale a produsului sunt protejate.</b></p>
<p><b>e) Vederi parțiale</b></p>	<p>Ilustrează în mod izolat o parte a unui produs.</p> <p>Vederile parțiale pot fi mărite și trebuie să fie combinate cel puțin cu o vedere care reprezintă produsul asamblat.</p> <div data-bbox="587 1070 1391 1214" data-label="Image"> </div> <p>DMIC nr. 2038216-0001 (15.01, 23.04) (Filtre de aer, recipiente pentru filtre de aer, pentru motoare) Titularul: BMC S.r.l.</p>
<p><b>f) Vederi în secțiune</b></p>	<p>Porțiuni tăiate care completează vederile din diferite unghiuri ilustrând o caracteristică sau caracteristici de aspect a/ale produsului precum conturul, suprafața, forma sau configurația produsului.</p> <p>Vederile în secțiune ar trebui să ilustreze fără echivoc același desen sau model industrial și trebuie să fie depuse împreună cu alte vederi tradiționale cum ar fi vederile din diferite unghiuri. Trebuie precizat că reprezentările cu indicații tehnice, precum linii axiale sau mărimi (dimensiuni), numere, nu sunt admise.</p> <div data-bbox="683 1639 1295 1841" data-label="Image"> </div> <p>Desen sau model industrial spaniol înregistrat sub nr. I0152702-D (01.01) (Biscuiți) Titularul: CUETARA, S.L.</p> <p><b>Notă: Adăugarea de vederi în secțiune poate facilita înțelegerea desenului sau modelului industrial. Cu toate acestea, sunt protejate doar componentele care rămân vizibile în cursul utilizării normale a produsului.</b></p>

<p><b>g) Serie de capturi (desen sau model industrial animat)</b></p>	<p>O serie scurtă de vederi utilizate pentru a prezenta un singur desen sau model industrial animat în diferite momente specifice, într-o progresie clar inteligibilă. Aceasta se aplică în cazul unei pictograme animate (un desen sau model industrial care cuprinde o serie) sau o interfață de utilizator grafică animată (desenul sau modelul industrial al unei interfețe). Pentru a fi acceptată:</p> <p>Seria de capturi trebuie să fie asociată vizual (trebuie să aibă caracteristici comune), iar solicitantul are responsabilitatea de a numerota vederile astfel încât să se reflecte în mod clar mișcarea/progresia.</p> <div data-bbox="555 566 1457 712" style="text-align: center;"> </div> <p style="text-align: center;">DMIC nr. 2085894-0014 (14.04) (Afișaje animate pe ecran) Titularul: NIKE Innovate C.V.</p>
<p><b>h) O combinație de mai multe mijloace de reprezentare vizuală</b></p>	<p><b>Se recomandă ca un desen sau model industrial să fie reprezentat doar printr-un format vizual unic</b> (desen, fotografie) pentru a evita prezentarea unor aspecte care determină crearea unei impresii generale diferite.</p> <p>Atunci când se folosesc reprezentări multiple ale unui desen sau model industrial, fiecare dintre ele trebuie să fie asociată în mod clar și evident cu același desen sau model industrial și să fie consecventă atunci când se compară caracteristicile prezentate.</p> <div data-bbox="671 1072 1310 1240" style="text-align: center;"> </div> <p style="text-align: center;">Exemplu PC6 (21.01) (Vehicule [jucării])</p>

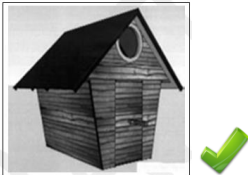
### REFERITOR LA FUNDALUL NEUTRU

	<p>Pentru a aprecia dacă fundalul este neutru, trebuie să se ia în considerare următoarele aspecte:</p>
<p><b>a) Cerințe privind culorile</b></p>	<ul style="list-style-type: none"> <li>• O culoare unică sau predominantă pe un fundal este întotdeauna acceptabilă dacă se distinge de culorile desenului sau modelului industrial.</li> <li>• Culoarea schimbată gradual și existența mai multor culori pe un fundal se acceptă dacă desenul sau modelul industrial se distinge clar.</li> </ul> <div data-bbox="549 1800 1436 1993" style="text-align: center;"> </div> <div data-bbox="497 1998 783 2092" style="text-align: center;"> <p>Desen sau model industrial austriac nr. 1747/1999 cu drept stins (01.01) (Înghețată pe băț) Titularul: Schöller Lebensmittel GMBH &amp; O. KG</p> </div> <div data-bbox="799 1998 1161 2092" style="text-align: center;"> <p>Desen sau model industrial francez înregistrat sub nr. 955805-0005 (09.07) (Capac pentru flacon de parfum) Titularul: SNIC SARL</p> </div> <div data-bbox="1203 1998 1377 2045" style="text-align: center;"> <p>Exemplu PC6 (01.01) (Prăjituri)</p> </div>

<p><b>b) Cerințe privind contrastul</b></p>	<ul style="list-style-type: none"> <li>• Toate caracteristicile desenului sau modelului industrial ar trebui să fie clar vizibile.</li> <li>• Se consideră că există un contrast insuficient atunci când culoarea fundalului și desenul sau modelul industrial sunt similare și se îmbină parțial (mai exact, nu este clar unde se termină produsul și unde începe fundalul).</li> <li>• Un fundal mai întunecat poate ajuta uneori, atunci când desenul sau modelul industrial are contururi precise sau este în culori deschise și invers.</li> </ul> <div style="display: flex; justify-content: space-around; align-items: center;"> <div style="text-align: center;">  <p>Desen sau model industrial din Benelux înregistrat sub nr. 38895-00 (25.03) (Magazie) Titularul Herman Lankwarden</p> </div> <div style="text-align: center;">  <p>Desen sau model industrial portughez nr. 420-0006 cu drept stins (06.01) (Scaune) Titularul: Abril Mobiliário</p> </div> </div>
<p><b>c) Cerințe privind umbre/reflexiile</b></p>	<ul style="list-style-type: none"> <li>• Umbrele sau reflexiile sunt acceptabile atâta timp cât toate caracteristicile desenului sau modelului industrial rămân vizibile.</li> <li>• Umbrele sau reflexiile sunt inacceptabile atunci când nu se poate stabili fără echivoc obiectul protecției desenului sau modelului industrial în niciuna dintre vederile depuse. Acest lucru se întâmplă atunci când există un contrast limitat al culorilor cu desenul sau modelul industrial și/sau când umbrele interferează cu, sau ascund o parte din, desenul sau modelul industrial ori distorsionează conturul acestuia.</li> </ul> <div style="display: flex; justify-content: space-around; align-items: center;"> <div style="text-align: center;">  <p>Desen sau model industrial danez înregistrat sub nr. 2013 00069 (12.11) (Bicicletă utilitară cu roți) Titularul: 3PART A/S</p> </div> <div style="text-align: center;">  <p>Exemplu PC6 (11.02) (Vaze de flori)</p> </div> </div>

### 3. PUNEREA ÎN APLICARE

Ca și practicile comune anterioare, această practică comună a intrat în vigoare după trei luni de la data publicării prezentei comunicări comune. Mai multe informații despre punerea în aplicare a acestei practici comune sunt disponibile în tabelul de mai jos. Oficiile care au pus în aplicare practica comună au avut opțiunea de a publica informații suplimentare pe site-urile lor.

Următoarele oficii au pus în aplicare practica comună: BG, BX, CY, CZ, DE, DK, EE, ES, FR, GR, HR, HU, IE, IS, IT, LT, LV, NO, PL, PT, RO, SI, SK, TR, UK și EUIPO.

Următoarele oficii din UE susțin practica comună, însă deocamdată nu au pus-o în aplicare: AT, FI, MT și SE. La momentul publicării, un număr restrâns de oficii se confruntă cu constrângeri juridice în ceea ce privește anumite părți ale practicii comune care împiedică punerea sa în aplicare în întregime, și anume Estonia (vederi în secțiune), Republica Cehă (șir de capturi), Norvegia (vederi parțiale), Croația (vederi în secțiune) și Slovenia (vederi în secțiune).



### 3.1. OFICII CARE PUN ÎN APLICARE PRACTICA COMUNĂ

LISTA OFICIILOR, DATA PUNERII ÎN APLICARE ȘI PRACTICA DE PUNERE ÎN APLICARE

Prezentare generală a punerii în aplicare a practicii comune			
Oficiu	Data punerii în aplicare	Practica comună va fi aplicată:	
		Cererilor <u>aflate în curs de prelucrare</u> la data punerii în aplicare	Cererilor <u>depușe după</u> data punerii în aplicare
BG	15.07.2016		X
BX	15.04.2016	X	X
CY	15.07.2016		X
CZ	15.07.2016		X
DE	15.07.2016		X
DK	15.04.2016		X
EE	15.07.2016		X
ES	15.04.2016		X
FR	15.07.2016		X
GR	15.04.2016		X
HR	15.04.2016		X
HU	15.07.2016		X
IE	15.04.2016	X	X
IS	15.04.2016		X
IT	15.07.2016		X
LT	15.04.2016		X
LV	15.07.2016		X
NO	15.04.2016	X	X
PL	15.04.2016		X
PT	15.07.2016	X	X
RO	15.07.2016		X
SI	15.07.2016		X
SK	15.04.2016	X	X
TR	15.04.2016		X
UK	15.04.2016	X	X
EUIPO	15.04.2016	X	X

**ANEXĂ:**

PRINCIPIILE PRACTICII COMUNE



**Principiile practicii comune**

**Programul de convergență**

**CP6. Reprezentarea grafică ale desenelor sau  
modelelor industriale**

## Cuprins

<b>1. OBIECTIVUL PREZENTULUI DOCUMENT .....</b>	<b>14</b>
<b>2. DOMENIUL DE APLICARE AL PROIECTULUI.....</b>	<b>14</b>
<b>3. PRACTICA COMUNĂ.....</b>	<b>16</b>
<b>3.1. Obiectivul 1 - Utilizarea declarațiilor vizuale de neinvocare a unui drept exclusiv .....</b>	<b>16</b>
<b>3.1.1 Definiții .....</b>	<b>17</b>
<b>3.1.2 Cerințe generale.....</b>	<b>18</b>
<b>3.1.3 Recomandări generale .....</b>	<b>19</b>
<b>3.1.4 Orientări pentru tipurile de declarații vizuale de neinvocare a unui drept exclusiv .....</b>	<b>21</b>
a) <b>Linii întrerupte.....</b>	<b>21</b>
b) <b>Estompate .....</b>	<b>23</b>
c) <b>Nuanțarea culorilor .....</b>	<b>23</b>
d) <b>Chenare .....</b>	<b>24</b>
<b>3.2. Obiectivul 2 - Tipuri de vederi .....</b>	<b>25</b>
<b>3.2.1 Definiția unei vederi.....</b>	<b>26</b>
<b>3.2.2 Forme/mijloace de reprezentare .....</b>	<b>26</b>
<b>3.2.3 Recomandări generale pentru toate tipurile de vederi.....</b>	<b>26</b>
<b>3.2.4 Orientări pentru fiecare tip de vedere .....</b>	<b>28</b>
a) <b>Vederi din diferite unghiuri.....</b>	<b>28</b>
b) <b>Vederi care măresc o parte din desenul sau modelul industrial.....</b>	<b>29</b>
c) <b>Poziții alternative .....</b>	<b>31</b>
d) <b>Vederi descompuse .....</b>	<b>33</b>
e) <b>Vederi parțiale (vederi fragmentate) .....</b>	<b>35</b>
f) <b>Vederi în secțiuni .....</b>	<b>36</b>
g) <b>Serie de capturi (desen sau model industrial animat).....</b>	<b>37</b>
h) <b>O combinație de mai multe mijloace de reprezentare vizuală.....</b>	<b>39</b>

<b>3.3. Obiectivul 3 - Fundal neutru .....</b>	<b>39</b>
<b>3.3.1 Cerințe privind fundalul colorat.....</b>	<b>40</b>
<b>3.3.2 Cerințe privind contrastul .....</b>	<b>42</b>
<b>3.3.3 Cerințe privind umbrele/reflexiile .....</b>	<b>43</b>
<b>3.4. Obiectivul 4 - Formatul vederilor.....</b>	<b>45</b>
<b>3.4.1 Recomandări de calitate pentru reprezentări ale desenelor sau     modelelor industriale depuse sub forma unor desene și/sau fotografii.....</b>	<b>46</b>
<b>3.4.2 Studiu comparativ cu privire la: .....</b>	<b>46</b>
<b>ANEXA 1: Cereri primite pe hârtie .....</b>	<b>48</b>
<b>ANEXA 2: Cereri primite pe cale electronică.....</b>	<b>57</b>

## 1. OBIECTIVUL PREZENTULUI DOCUMENT

Prezentul document va fi de referință pentru oficiile pentru proprietate intelectuală naționale și regionale din UE (denumite în continuare „oficii”), asociațiile de utilizatori, solicitanți și reprezentanți cu privire la practica comună a cerințelor pentru reprezentarea grafică a desenelor sau modelelor industriale.

Aceste cerințe se referă la utilizarea declarațiilor vizuale de neinvocare a unui drept exclusiv, utilizarea diferitelor tipuri de vederi și la modul de reproducere a desenului sau modelului industrial pe un fundal neutru. Mai mult, acest document oferă totodată recomandări pentru a spori înțelegerea solicitanților cu privire la cea mai bună modalitate de reproducere a desenelor sau modelelor industriale, precum și o prezentare a standardelor de calitate ale oficiilor privind cererile de înregistrare a unui desen sau model industrial primite pe cale electronică și pe hârtie.

**Următoarea orientare se referă doar la procedurile de examinare și nu este prevăzută a oferi îndrumări cu privire la domeniul de aplicare al protecției unui desen sau model industrial în baza legislației naționale sau comunitare.**

## 2. DOMENIUL DE APLICARE AL PROIECTULUI

Domeniul de aplicare al proiectului CP6 include:

- **O analiză a utilizării declarațiilor vizuale de neinvocare a unui drept exclusiv:** Acest obiectiv vizează armonizarea practicii cu privire la utilizarea declarațiilor vizuale de neinvocare a unui drept exclusiv ca mijloc de indicare a caracteristicilor pentru care se solicită protecția.
- **O analiză a tipurilor de vederi:** Acest obiectiv vizează armonizarea practicii cu privire la tipurile de vederi care pot fi acceptate de către oficii și cerințele care vor fi stabilite pentru prezentarea corectă a desenelor sau modelelor industriale în cazul depunerii unei cereri de înregistrare. Prin acest obiectiv se urmărește totodată a se stabili dacă se permite o combinație a fotografiilor și a desenelor în reprezentarea unui desen sau model industrial.
- **O analiză a cerințelor pentru un fundal neutru:** Prin acest obiectiv se urmărește identificarea cerințelor pentru a se stabili când se consideră că un fundal este neutru.

- **Un exercițiu de analiză comparativă a formatului vederilor:** Scopul acestui exercițiu este de a prezenta standardele de calitate ale oficiilor privind orice cerere de înregistrare a unui desen sau model industrial primită pe cale electronică și pe hârtie. În plus, exercițiul urmărește elaborarea de recomandări de calitate pentru reprezentări ale desenele sau modelelor industriale depuse sub forma unor desene și/sau fotografii.

Cele patru obiective diferite sunt reprezentate în următoarea figură:

Proiect de convergență privind desenele sau modelele industriale (CP6)	
Reprezentarea grafică a unui desen sau model industrial	Obiectivul 1: Declarații de neinvocare a unui drept exclusiv
	Obiectivul 2: Tipuri de vederi
	Obiectivul 3: Fundal neutru
	Obiectivul 4: Formatul vederilor [se limitează la recomandările generale și la un exercițiu de analiză comparativă]

Figura 1 - Domeniul de aplicare al CP6

Următoarele puncte sunt **în afara domeniului de aplicare** al proiectului:

- *Declarațiile verbale de neinvocare a unui drept exclusiv.*
- *Elemente suplimentare.*
- *Prioritate (nu toate oficiile efectuează o examinare a cererilor privind prioritatea).*
- *Divulgare (nu toate oficiile au prevăzut proceduri de nulitate).*
- *Numărul de vederi (un număr de oficii au constrângeri juridice).*
- *Reprezentări animate pe calculator, reprezentări 3D (un număr de oficii au constrângeri juridice).*
- *Punerea în aplicare a practicii comune efective în numele oficiilor.*

- *Actualizarea ghidurilor și manualelor oficiilor. Aceasta va respecta procedurile interne ale oficiilor de punere în aplicare.*
- *Modificări legislative în numele oficiilor.*
- *Practica comună și comunicarea (comunicările) comună (comune) vor explica doar practica comună elaborată și aprobată de către grupul de lucru. Descrierea constrângerilor juridice care împiedică punerea în aplicare nu va fi inclusă. Practicile acestor oficii care nu respectă practica comună nu vor fi descrise.*

### **3. PRACTICA COMUNĂ**

#### **3.1. Obiectivul 1 - Utilizarea declarațiilor vizuale de neinvocare a unui drept exclusiv**

În urma unei analize cuprinzătoare a practicilor oficiilor cu privire la declarațiile vizuale de neinvocare a unui drept exclusiv, s-a constatat că, înainte de lansarea acestui proiect, nu exista o modalitate consecventă și uniformă de utilizare a declarațiilor de neinvocare vizuale într-o cerere de înregistrare a unui desen sau model industrial.

Această analiză a confirmat faptul că, în pofida faptului că majoritatea oficiilor au acceptat declarații vizuale de neinvocare a unui drept exclusiv într-o cerere de înregistrare a unui desen sau model industrial, nu au existat reguli/cerințe clare și armonizate care să ajute solicitanții să își prezinte desenele sau modelele industriale în mod corect. Aceasta a determinat înțelegerea inconsecventă a scopului fiecărei declarații vizuale de neinvocare a unui drept exclusiv de către examinatori.

Pentru a rezolva această discordanță dintre practicile din UE și datorită importanței prezentării corespunzătoare a desenului sau modelului industrial pentru stabilirea domeniului de aplicare al protecției, acest capitol privind declarațiile vizuale de neinvocare a unui drept exclusiv include:

- Definiția unui desen sau model industrial și definiția declarațiilor vizuale de neinvocare a unui drept exclusiv.
- Cerințe generale pentru acceptabilitatea declarațiilor vizuale de neinvocare a unui drept exclusiv.
- Recomandări generale oferite pentru toate tipurile de declarații vizuale de neinvocare a unui drept exclusiv la care se referă prezentul document.



- Orientări pentru fiecare tip de declarație vizuală de neinvocare a unui drept exclusiv. Acestea cuprind:

- O definiție a fiecărui tip de declarație vizuală de neinvocare a unui drept exclusiv.
- Cerințe pentru acceptarea fiecărui tip de declarație vizuală de neinvocare a unui drept exclusiv.
- Exemple.

Structura propusă poate fi observată în graficul de mai jos:



Figura 2 – Structura capitolului privind declarațiile vizuale de neinvocare a unui drept exclusiv

### 3.1.1 Definiții

a) Definiția unui desen sau model industrial: *un „desen sau model industrial” înseamnă aspectul exterior al unui produs sau al unei părți a acestuia, rezultat , în special, din caracteristicile liniilor, conturilor, culorilor, formei, texturii și/sau a materialelor și/sau ornamentației produsului în sine* - articolul 1 litera (a) din Directiva 98/71/CE a Parlamentului European și a Consiliului din 13 octombrie 1998 privind protecția juridică a desenelor și modelelor industriale.

b) Definiția declarațiilor vizuale de neinvocare a a unui drept exclusiv: declarațiile vizuale de neinvocare a unui drept exclusiv indică faptul că nu se solicită protecția și nu se permite înregistrarea anumitor caracteristici ale desenului sau modelului industrial ilustrat în reprezentare. Astfel, acestea indică ceea ce nu se intenționează a fi protejat. Aceasta se poate realiza:

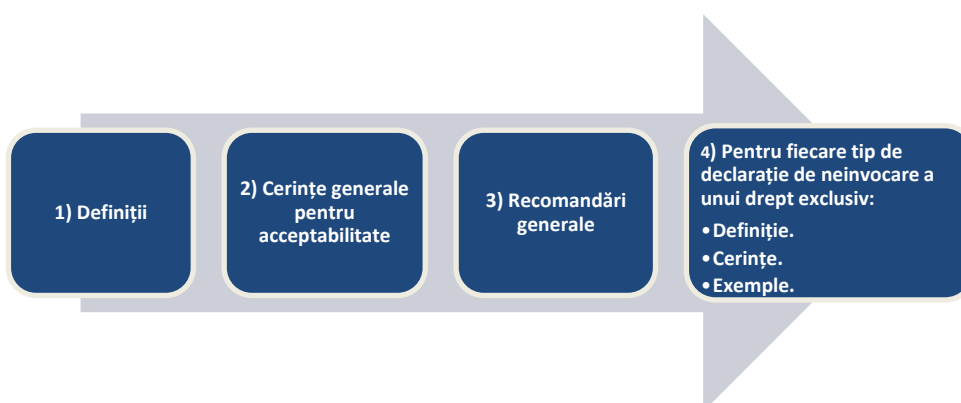
- Prin excluderea caracteristicilor desenului sau modelului industrial pentru care nu se solicită protecție cu ajutorul liniilor întrerupte, al estompării sau al nuanțării culorilor sau
- Prin includerea într-un chenar a caracteristicilor unui desen sau model industrial pentru care se solicită protecție, astfel specificându-se clar că nu se solicită protecție pentru ceea ce se află în afara chenarului.

### 3.1.2 Cerințe generale

În continuare sunt date cerințele generale pe care trebuie să le îndeplinească toate tipurile de declarații vizuale de neinvocare a unui drept exclusiv:

a) Declarațiile vizuale de neinvocare a unui drept exclusiv vor fi acceptate doar atunci când indică în mod clar faptul că nu se solicită protecția pentru anumite caracteristici ale desenului sau modelului industrial ilustrat în reprezentare.

b) Pentru a fi acceptată, atunci când desenul sau modelul industrial este reprezentat în mai multe vederi, declarația vizuală de neinvocare a unui drept exclusiv trebuie să fie afișată în mod consecvent în toate vederile în care apare declarația de neinvocare a unui drept exclusiv.  
De exemplu:

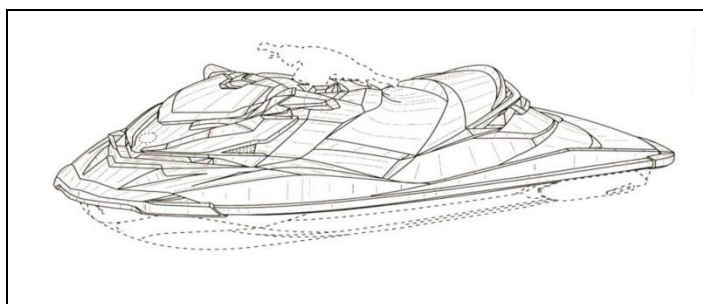
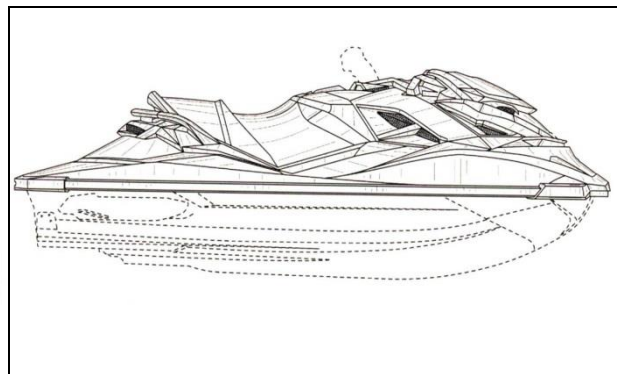
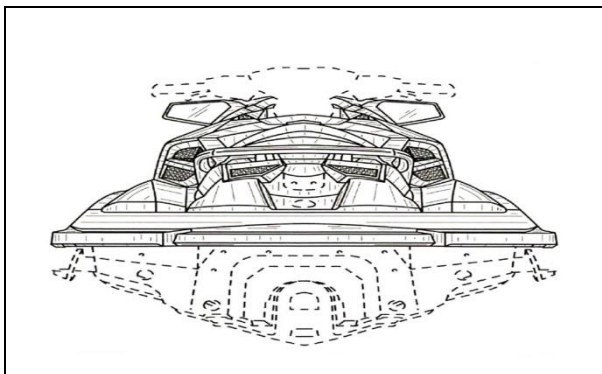

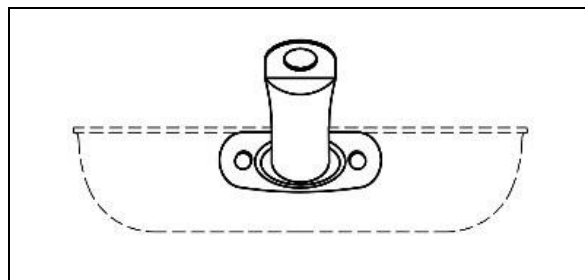
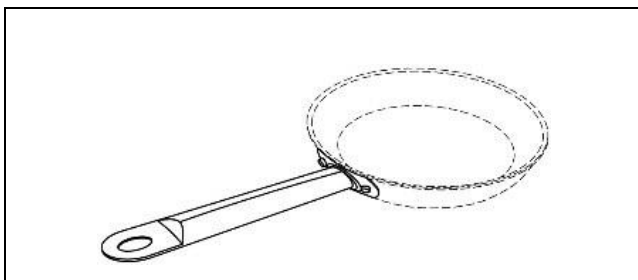

DMIC nr. 002322644-0001 (07.02) (Mânere de tigăi)

Titular: ACTERVIS, GMBH

#### Exemplul 1 - Utilizarea consecventă a declarațiilor vizuale de neinvocare a unui drept exclusiv

##### 3.1.3 Recomandări generale

Următoarele recomandări generale sunt prevăzute pentru a ajuta solicitanții să își reprezinte în mod corect desenele și modelele industriale cu ajutorul declarațiilor de neinvocare a unui drept exclusiv. Aceste recomandări sunt valabile pentru toate tipurile de declarații de neinvocare a unui drept exclusiv:

- a) Se preferă reprezentările grafice sau fotografice care ilustrează doar desenul sau modelul industrial pentru care se solicită protecția.
- b) Cu toate acestea, pentru a înțelege caracteristicile desenului sau modelului industrial pentru care se solicită protecția, ar putea fi utilă afișarea desenului sau a modelului industrial în context. În astfel de cazuri, ar putea fi necesară utilizarea declarațiilor vizuale de neinvocare a unui drept exclusiv.
- c) Utilizarea corectă:
  - Declarația vizuală de neinvocare a unui drept exclusiv trebuie să fie clară și evidentă din reprezentarea desenului sau modelului industrial. Trebuie să existe o distincție clară între caracteristicile revendicate și cele nerevendicate.

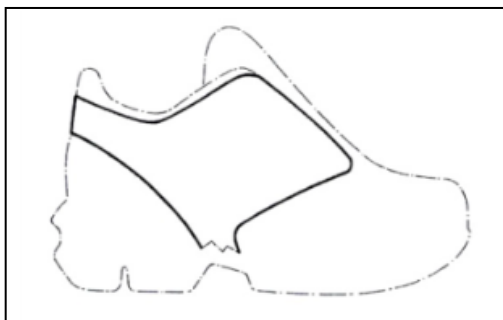

DMIC nr. 150297-0001 (02.04) [Încălțăminte (componente de -)]

Titular: Salomon SAS



Înregistrare internațională nr. DM/078504

(12.08) (Vehicule) Titular: DAIMLER AG

#### Exemplul 2 - O distincție clară între caracteristicile revendicate și cele nerevendicate

- Declarația vizuală de neinvocare a unui drept exclusiv ar trebui să fie evidentă atunci când este evaluată în contextul unitar al desenului sau modelului industrial.
- Atunci când reprezentările desenului sau modelului industrial sunt constituite din linii trasate, recomandăm să se utilizeze linii întrerupte ca declarații vizuale de neinvocare a unui drept exclusiv.
- Cu toate acestea, în cazurile în care nu se pot folosi linii întrerupte din motive tehnice (de exemplu, dacă liniile întrerupte sunt folosite pentru indicarea cusăturilor pe articole de îmbrăcăminte sau tipare sau dacă se folosesc fotografii), se recomandă estomparea, nuanțarea culorilor sau chenarele.

d) Când se utilizează:

Se recomandă ca declarațiile vizuale de neinvocare a unui drept exclusiv să se utilizeze în acele cazuri în care reprezentarea grafică sau fotografică a desenului sau modelului industrial cuprinde părți ale produsului pentru care nu se solicită protecție.



DMIC nr. 002182238-0002 (26.03) (Corpuri de iluminat de exterior) Titular: Stanisław Rosa sub denumirea comercială de Zakład Produkcji Sprzętu Oświetleniowego ROSA



Desen sau model industrial comunitar nr. 000030606-0003 cu drept stins (14.03) (Tastatură pentru telefoane mobile) Titular: Nokia Corporation

**Exemplul 3 - Vederi utile pentru ilustrarea contextului**

### 3.1.4 Orientări pentru tipurile de declarații vizuale de neinvocare a unui drept exclusiv

#### a) Linii întrerupte

**Definiție:** Liniile întrerupte reprezintă un marcaj format din puncte sau linii (sau o combinație a acestora) și se utilizează pentru a indica faptul că nu se solicită protecție pentru caracteristicile care sunt afișate, utilizându-se un marcaj întrerupt.

O declarație vizuală de neinvocare a unui drept exclusiv care cuprinde linii întrerupte va fi de regulă combinată cu linii continue.

**Cerințe:** Pentru a fi acceptate, caracteristicile pentru care nu se solicită protecție ar trebui să fie indicate în mod clar prin linii întrerupte, în timp ce părțile pentru care se solicită protecție ar trebui să fie indicate prin linii continue.

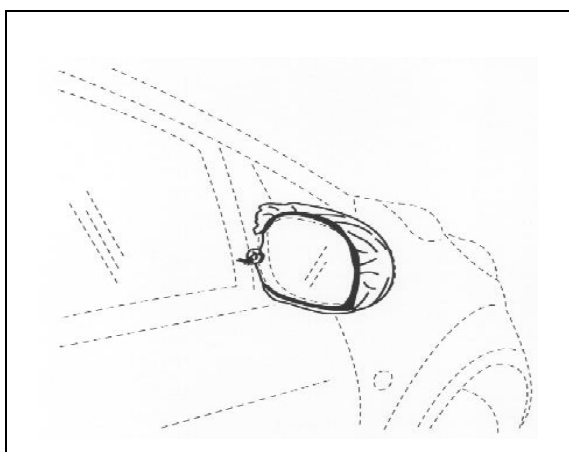

Desen sau model industrial din Benelux înregistrat sub nr. 38212-0001 (12.16) (Oglinzi retrovizoare) Titular: Interimage BV

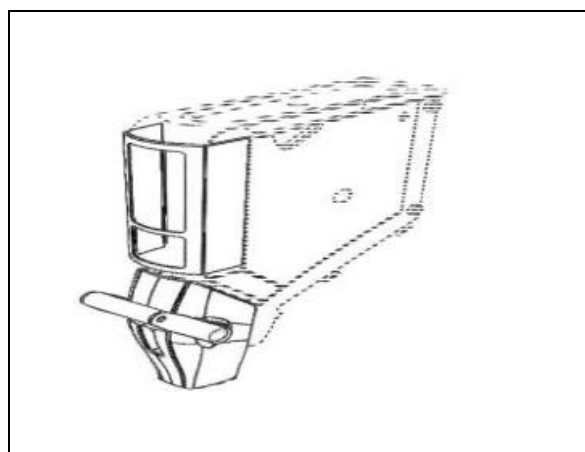

Desen sau model industrial danez înregistrat sub nr. 2013 00070 (20.02) (Componente ale dispozitivului de depozitare, prezentare, aranjare și distribuire a produselor) Titular: Brynild Gruppen AS

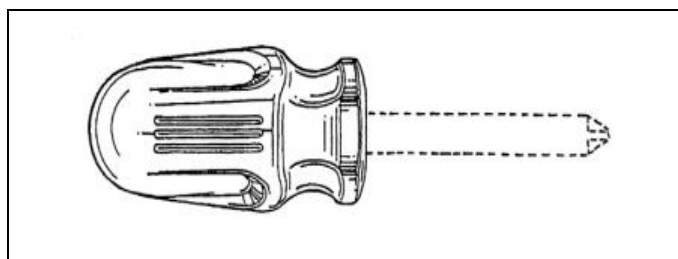

Desen sau model industrial maghiar înregistrat sub nr. D9900409-0001 (08.04) (Mâner de șurubelniță) Titular: Cooper Industries, Inc.

#### Exemplu 4 - Linii întrerupte

**Notă:** În cazurile în care liniile întrerupte reprezintă o caracteristică a desenului sau modelului industrial (cum ar fi cusături pe articole de îmbrăcăminte), acest lucru trebuie să reiasă în mod clar din reprezentare. În astfel de cazuri, ar putea fi util, spre exemplu, să se depună o vedere mărită.

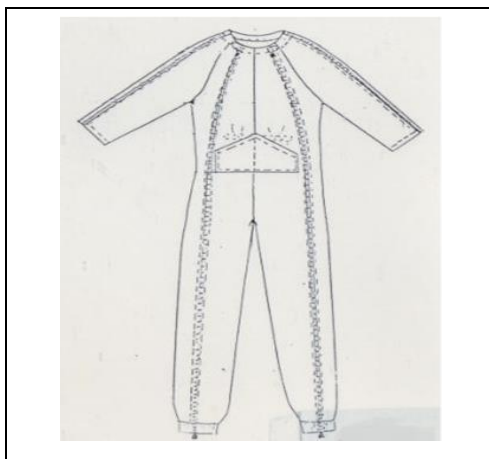

Desen sau model industrial francez înregistrat sub nr. 911104-0021 (02.02) (Un buzunar care susține o pungă de urină)

Titular: MULLIEZ FRERES SA SOCIETE INDUSTRIELLE

**Exemplul 5 - Liniile întrerupte ca o caracteristică a desenului sau modelului industrial (cum ar fi cusături pe articole de îmbrăcăminte)**

**Notă:** În cazurile în care liniile întrerupte reprezintă o caracteristică a unui desen sau model industrial și este necesară o declarație de neinvocare a unui drept exclusiv pentru o parte a desenului sau modelului industrial, acest lucru se poate realiza folosindu-se oricare dintre celelalte tipuri de declarații vizuale de neinvocare a unui drept exclusiv, cum ar fi nuanțarea culorilor, estomparea sau chenarele.

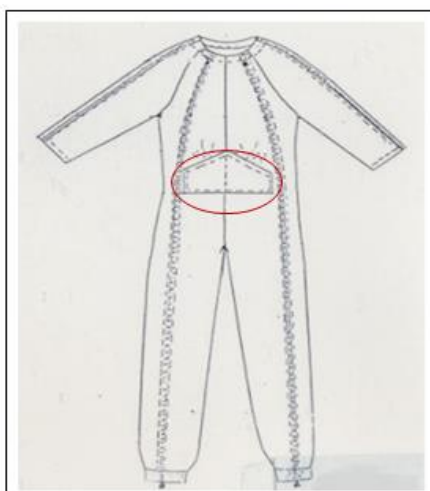

Desen sau model industrial francez înregistrat sub nr. 911104-0021 (02.02) (Un buzunar care susține o pungă de urină)

Titular: MULLIEZ FRERES SA SOCIETE INDUSTRIELLE

**Exemplul 6 - Utilizarea altor tipuri de declarații de neinvocare atunci când liniile întrerupte reprezintă o caracteristică a desenului sau modelului industrial (cum ar fi cusături pe articole de îmbrăcăminte)**

## b) Estompare

**Definiție:** Estomparea reprezintă un tip de declarație vizuală de neinvocare a unui drept exclusiv care constă în redarea neclară a caracteristicilor pentru care nu se solicită protecție în desenele sau fotografiile incluse pe o cerere de înregistrare a unui desen sau model industrial.

**Cerințe:** Estomparea poate fi acceptată doar atunci când caracteristicile pentru care se solicită protecție se pot distinge clar de caracteristicile (estompate) pentru care nu se solicită protecție.

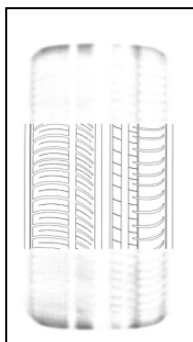

DMIC nr. 000244520-0002 (12.15) (Pneuri pentru roți de vehicule, sisteme pneumatice) Titular: Nokian Tyres plc

### Exemplul 7 - Redarea corectă a estompării

## c) Nuanțarea culorilor

**Definiție:** Nuanțarea culorilor reprezintă un tip de declarație vizuală de neinvocare a unui drept exclusiv care constă în utilizarea unor tonuri de culoare contrastante pentru a reda suficient de neclar caracteristicile pentru care nu se solicită protecție în desenele sau fotografiile incluse pe o cerere de înregistrare a unui desen sau model industrial.

**Cerințe:** În cazul nuanțării culorilor, caracteristicile pentru care se solicită protecție trebuie să fie ilustrate în mod clar pentru a fi perceptibile sub o formă bine conturată, iar caracteristicile pentru care nu se solicită protecția trebuie să fie reprezentate în tonuri diferite de culoare și în așa fel încât să pară estompate sau imperceptibile.



DMIC nr. 000910146-0004 (12.08) (Automobile (componente de -))  
Titular: TOYOTA MOTOR CORPORATION

### Exemplul 8 - Redarea corectă a nuanțării culorilor

#### d) Chenare

**Definiție:** Chenarele reprezintă un tip de declarație vizuală de neinvocare a unui drept exclusiv utilizată în desenele sau fotografiile incluse pe o cerere de înregistrare a unui desen sau model industrial pentru a indica faptul că nu se solicită protecție pentru caracteristicile care nu se află în interiorul chenarului.



DMIC nr. 002182238-0002 (26.03) (Corpuri de iluminat de exterior) Titular: Stanisław Rosa sub denumirea comercială de Zakład Produkcji Sprzętu Oświetleniowego ROSA



DMIC nr. 001873688-0003 (02.04) (Tălpi pentru încălțăminte)  
Titular: Mjartan s.r.o.

#### Exemplul 9 - Redarea corectă a chenarelor

**Cerințe:** Pentru ca această declarație să fie acceptată, caracteristicile pentru care se solicită protecție ar trebui să fie indicate/reprezentate clar în interiorul chenarului, iar toate caracteristicile din afara chenarului se consideră a fi nerevendicate și, prin urmare, nu sunt protejate.

**Recomandare:** Chenarele trebuie să fie utilizate cu precauție în desene/fotografii din cauza riscului de a include în chenar mai mult decât desenul sau modelul industrial. De exemplu:





Exemplu CP6 (12.16) (Grilaje de admisie a aerului pentru vehicule)

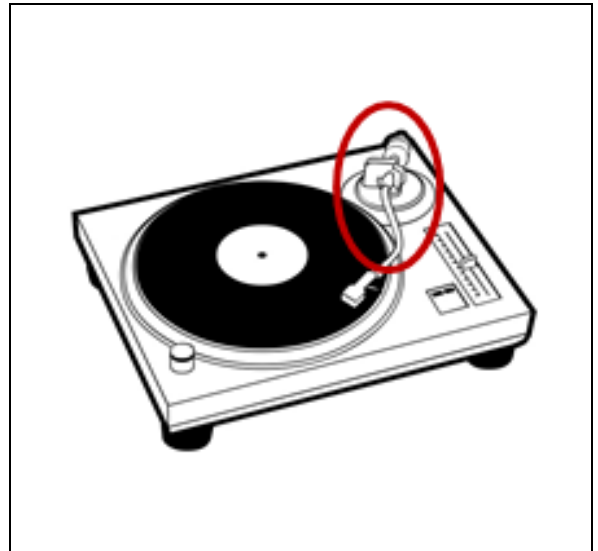

Exemplu CP6 (14.01) (Braț de pickup pentru platforme rotative)

#### Exemplul 10 - Redarea incorectă a chenarelor

### 3.2. Obiectivul 2 - Tipuri de vederi

Solicitantul ar trebui să depună tipurile de vederi considerate adecvate pentru o prezentare clară, completă și detaliată a desenului sau modelului industrial. Dacă nu se pot reprezenta toate caracteristicile desenului sau modelului industrial într-o singură vedere, solicitantul poate depune vederi suplimentare care sunt necesare în acest sens, în limita numărului maxim de vederi permise de fiecare oficiu.

Informațiile următoare sunt prevăzute a ajuta solicitanții să depună în mod corect o cerere de înregistrare a unui desen sau model industrial, cu tipul potrivit de vedere, totodată facilitând munca examinatorilor de desene sau modele industriale. Acest capitol cu privire la tipuri de vederi conține următoarele:

- Definiția unei vederi.
- O descriere a formelor/mijloacelor posibile puse la dispoziția solicitanților pentru reprezentarea desenelor sau modelelor lor industriale.
- Recomandări generale oferite pentru toate tipurile de vederi la care se referă prezentul document; și
- Orientări pentru fiecare tip de vedere. Acestea cuprind:
-

- O definiție a fiecărui tip de vedere.
- Cerințe pentru acceptarea fiecărui tip de vedere.
- Recomandări pentru depunerea fiecărui tip de vedere (dacă este cazul).
- Exemple.

Structura propusă poate fi observată în graficul de mai jos:



Figura 3 - Structura capitolului privind tipurile de vederi

### **3.2.1 Definiția unei vederi**

O vedere este o reprezentare vizuală a desenului sau modelului industrial. Aceasta poate reproduce desenul sau modelul industrial din diferite direcții (unghiuri) sau în momente diferite ori în stări diverse.

### **3.2.2 Forme/mijloace de reprezentare**

Reprezentarea unui desen sau model industrial poate fi depusă sub forma unor:

- a) Desene.
- b) Fotografii.
- c) Orice alte mijloace de reprezentare vizuală admise de către oficii.

### **3.2.3 Recomandări generale pentru toate tipurile de vederi**

Sunt prevăzute următoarele recomandări generale pentru a ajuta solicitanții să își reprezinte în mod corect desenul și modelul industrial cu ajutorul tipurilor de vederi. Aceste recomandări sunt valabile pentru toate tipurile de vederi:

a) Responsabilitatea solicitantului este de a prezenta caracteristicile desenului sau modelului industrial cât mai complet posibil. Cel mai probabil, acest lucru se poate realiza cu ajutorul vederilor desenului sau modelului industrial redat din diferite unghiuri. Solicitantul poate însă furniza vederi complementare/suplimentare pentru a prezenta mai detaliat caracteristicile desenului sau modelului industrial.

b) Solicitantul nu este obligat să depună un anumit număr de vederi sau un anumit tip de vedere atâta timp cât se pot percepe cu claritate toate caracteristicile desenului sau modelului industrial prin reprezentarea/reprezentările depusă/depuse, de exemplu, o singură vedere ar putea fi suficientă:



DMIC nr. 002324756-0001 (06.01) (Mobilier de șezut) Titular:  
Axmann Investment GmbH



DMIC nr. 002327015-0001 (12.11) (Cadre de bicicletă)  
Titular: Marcin, Kacper Hajek

#### Exemplul 11 - Vederi suficiente

c) Vederile trebuie să aparțină unuia și aceluiași desen sau model industrial.

d) Solicitanții pot depune una sau mai multe vederi ale desenului sau modelului industrial. Fiecare vedere trebuie să fie prezentată separat.

e) În cazul produselor care cuprind mai multe componente, cel puțin o vedere trebuie să prezinte întregul produs.

### 3.2.4 Orientări pentru fiecare tip de vedere

Proiectul abordează următoarele tipuri de vederi:

- a) Vederi din diferite unghiuri.
- b) Vederi care măresc o parte din desenul sau modelul industrial.
- c) Poziții alternative.
- d) Vederi descompuse.
- e) Vederi parțiale.
- f) Vederi în secțiune.
- g) Un șir de capturi.
- h) O combinație de mai multe mijloace de reprezentare vizuală.

#### a) Vederi din diferite unghiuri

**Definiție:** Vederile din diferite unghiuri ilustrează desenul sau modelul industrial din anumite direcții (unghiuri) și cuprind următoarele vederi: vedere frontală, vedere de sus, vedere de jos, vedere laterală dreapta, vedere laterală stânga, vedere din spate și vederi în perspectivă.





DMIC nr. 002325456-0001 (31.00) (Mixere, electrice [bucătărie])

Titular: KENWOOD LIMITED

### Exemplul 12 - Vederi din diferite unghiuri

**Recomandări:** Se recomandă ca solicitantul să depună atâtea vederi câte sunt necesare pentru a prezenta în totalitate caracteristicile desenului sau modelului industrial, sub rezerva numărului maxim de vederi permise de către fiecare oficiu. În unele cazuri, o singură vedere poate fi suficientă.



DMIC nr. 002319392-0001 (25.04) (Taburete, trepte]

Titular: CDH GROUP (société par actions simplifiée)



DMIC nr. 002327015-0001 (12.11) (Cadre de bicicletă)

Titular: Marcin, Kacper Hajek

### Exemplul 13 - Vedere suficientă

#### b) Vederi care măresc o parte din desenul sau modelul industrial

**Definiție:** Vederile mărite arată la o scară mărită o parte a unui desen sau model industrial de ansamblu.

**Cerințe:**

- O singură vedere mărită este acceptabilă cu condiția ca partea mărită să fie deja vizibilă într-una dintre celelalte vederi depuse.
- Vederea care ilustrează partea mărită a desenului sau modelului industrial trebuie să fie prezentată ca o vedere unică separată.

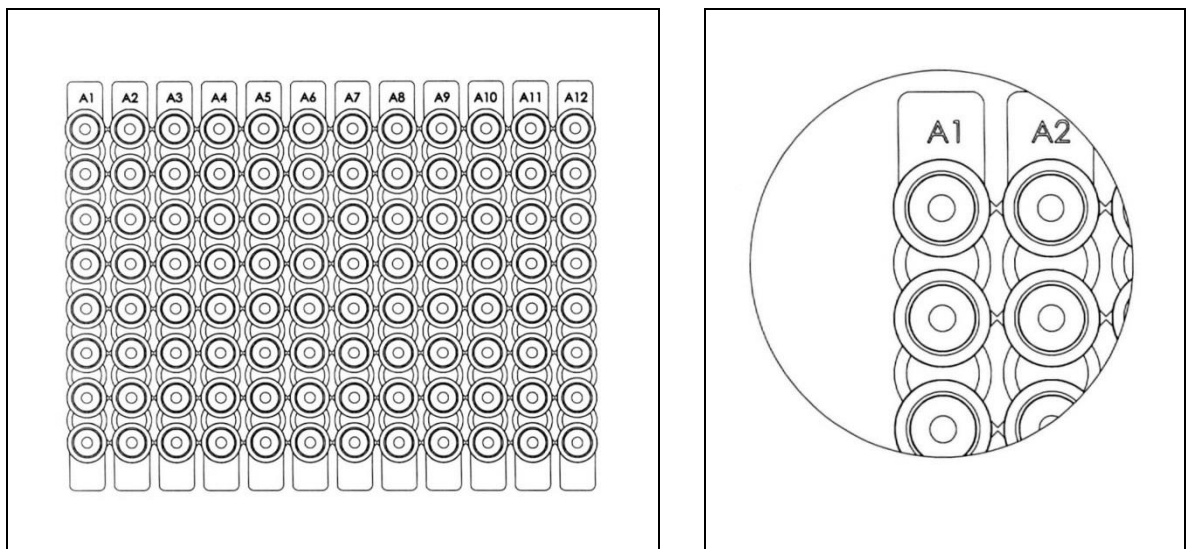

DMIC nr. 001913690-0002 (24.02) (Plăci PCR cu godeuri) Titular: ABGENE LIMITED

**Exemplul 14 - Acceptabil (vederi diferite)**



Exemplu CP6 (32.00) (Tipare de suprafață)

**Exemplul 15 - Inacceptabil (aceeași vedere)**

### c) Poziții alternative

**Definiție:** Desenele sau modelele industriale cu poziții alternative prezintă un aspect care poate fi modificat în mai multe configurații fără a se adăuga sau elimina vreo parte.

Aceste desene sau modele industriale au etape de utilizare predefinite care corespund fiecarei unei poziții alternative. În unele cazuri, diferite configurații pot determina produse diferite, așa cum este cazul unei genți care se poate transforma într-un prosop (vezi exemplul 16).

#### Cerințe:

- Vederile care ilustrează diferitele configurații ale desenului sau modelului industrial sunt acceptabile cu condiția să nu se adauge sau să se elimine nicio parte.
- Vederile care ilustrează diferitele configurații ale desenului sau modelului industrial trebuie să fie ilustrate separat.

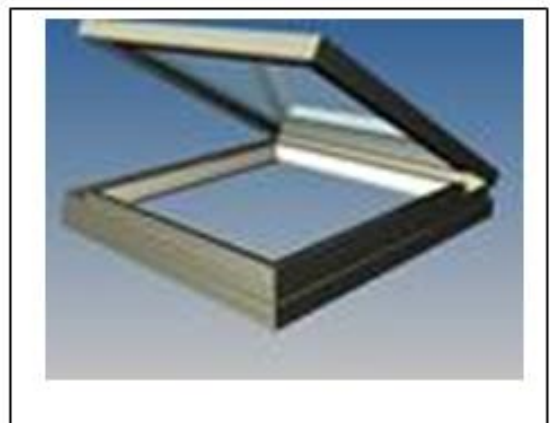
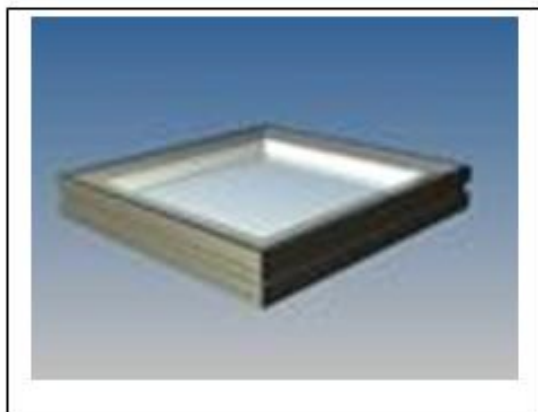

DMIC nr. 002257493-0001 (25.02) (Sisteme de acoperiș) Titular: Glazing Vision Ltd.

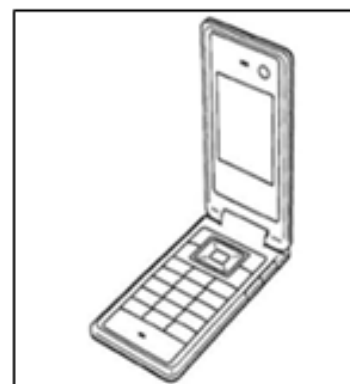

DMIC nr. 000588694-0012 (14.03) (Telefoane mobile) Titular: Fujitsu Mobile Communications Limited



DMIC nr. 002319814-0001 (06.06) (Mobilier de relaxare) Titular: Przedsiębiorstwo Wielobranżowe KAREX Krzysztof Karpiński

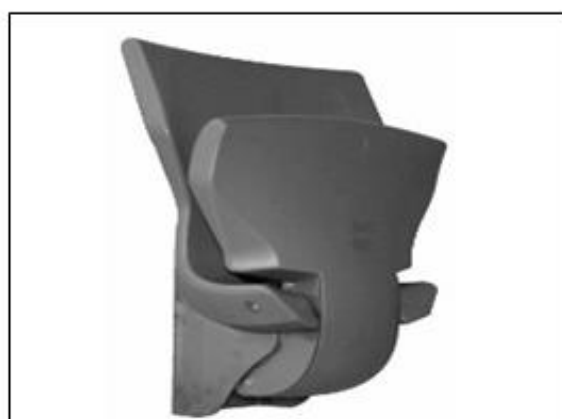

DMIC nr. 002329938-0001 (06.01) (Scaune [articole de șezut]) Titular: Stechert Stahlrohrmöbel GmbH



Desen sau model industrial creat înregistrat sub nr. D20110100 (03.01) (Genți cu prosop și portmoneu) Titular: KO-ART proizvodni, uslužno-servisni i trgovački obrt

**Exemplul 16 - Poziții alternative acceptabile (vederi diferite)**



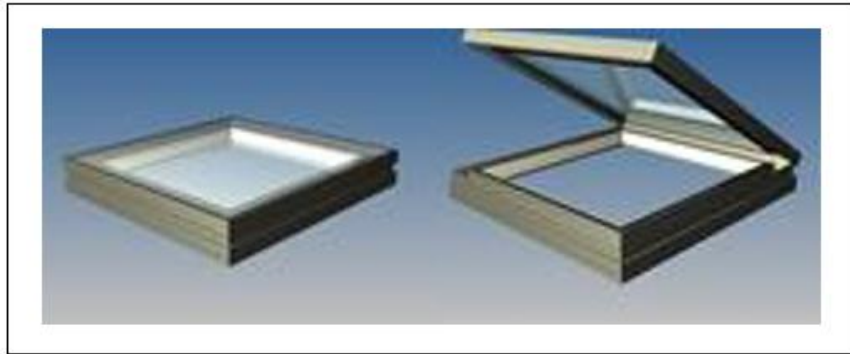

DMIC nr. 002257493-0001 (25.02) (Sisteme de acoperiș)  
Titular: Glazing Vision Ltd.

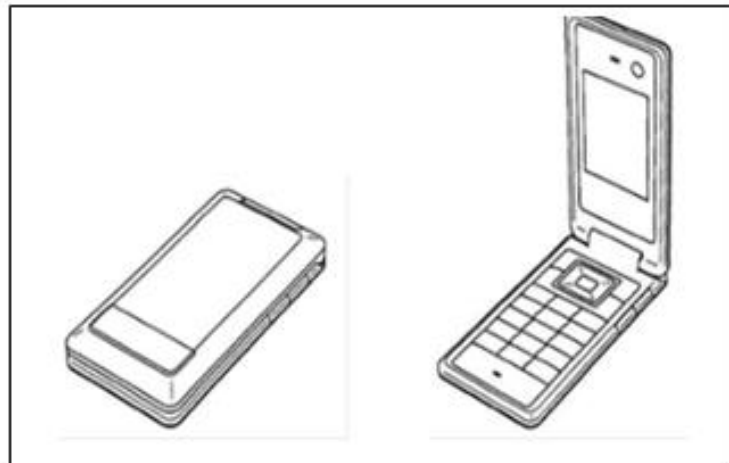

DMIC nr. 000588694-0012 (14.03) (Telefoane mobile) Titular: Fujitsu Mobile  
Communications Limited

**Exemplul 17 - Poziții alternative inacceptabile (etapele de utilizare predefinite ale desenului sau modelului industrial sunt afișate pe aceeași vedere)**

#### d) Vederi descompuse

**Definiție:** Vederile descompuse reprezintă vederi în care componentele unui produs sunt afișate dezasamblate pentru a arăta clar modul de asamblare a acestora.

#### Cerințe:

- Vederile descompuse trebuie să fie combinate cel puțin cu o vedere care reprezintă produsul asamblat (vezi exemplul 18 - vederea nr. 2 combinată cu vederea nr. 1).
- În aceste vederi, toate componentele unui produs trebuie să fie afișate dezasamblate într-o vedere unică separată (vezi exemplul 18 - vederea nr. 2).
- Componentele dezasamblate trebuie să fie prezentate în strânsă vecinătate unele față de altele și în ordinea asamblării (vezi exemplul 18 - vederea nr. 2).

Vederea nr. 1 Asamblată

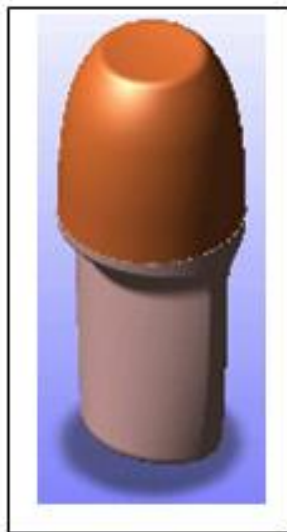

Vederea nr. 2 Descompusă



DMIC nr. 001847468-0003 (09.03) (Ambalaje) Titular: Josefa Colls Llobet

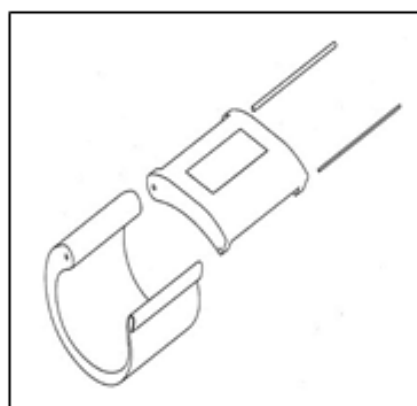
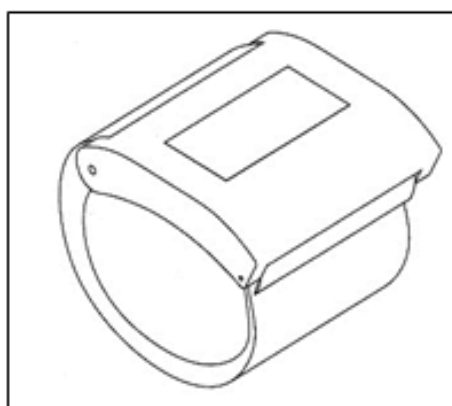

Desen sau model industrial croat înregistrat sub nr. D20140080 (24.01) (Brățări cu stimulator muscular) Titular: Dominik Žinić

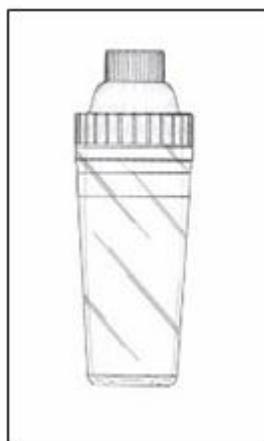

DMIC 001385926-0001 (09.03) (Recipiente pentru băuturi) Titular: Mocktail Beverages, Inc.

**Exemplul 18 - Vederi descompuse**

**Notă:** Prezentarea componentelor descompuse într-o vedere suplimentară poate facilita înțelegerea desenului sau modelului industrial. Cu toate acestea, caracterul adecvat al utilizării vederilor descompuse pentru a reprezenta desenul sau modelul industrial nu aduce atingere restricțiilor prevăzute de legislația națională sau comunitară cu privire la protecția componentelor invizibile sau parțial vizibile ale unui produs atunci când acesta este folosit.

### e) Vederi parțiale (vederi fragmentate)

**Definiție:** O vedere parțială este o vedere care ilustrează în mod izolat o parte a unui produs. O vedere parțială poate fi mărită.

#### Cerințe:

- Vederile parțiale trebuie să fie combinate cel puțin cu o vedere care reprezintă produsul asamblat (diferitele componente trebuie să fie conectate) - vezi exemplul 19, vederile nr. 2, 3 și 4 combinate cu vederea nr. 1.

Vedere asamblată nr. 1



Vedere parțială nr. 2



Vedere parțială nr. 3



Vedere parțială nr. 4



DMIC nr. 2038216-0001 (15.01, 23.04) (Filtre de aer, recipiente pentru filtre de aer, pentru motoare)

Titular: BMC S.r.l.

#### Exemplul 19 - Vederi parțiale

- Oficiile care acceptă un set de articole ca un singur produs au libertatea de a aplica aceleași cerințe.

### f) Vederi în secțiune

**Definiție:** Vederile în secțiune sunt porțiuni tăiate care completează vederile din diferite unghiuri ilustrând o caracteristică sau caracteristici de aspect a/ale produsului precum conturul, suprafața, forma sau configurația produsului.

#### Cerințe:

- Reprezentările cu indicații tehnice, precum linii axiale sau mărimi (dimensiuni), numere etc., nu sunt acceptabile.
- Vederea în secțiune ar trebui să fie în mod inechivoc o vedere a aceluiași desen sau model industrial.
- Vederile în secțiune nu ar trebui să fie depuse fără alte vederi tradiționale cum ar fi vederile din diferite unghiuri.

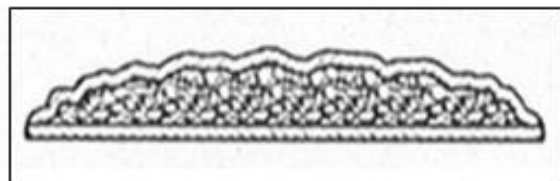

Desen sau model industrial spaniol înregistrat sub nr. I0152702-D (01.01) (Biscuiți) Titular: CUETARA, S.L.

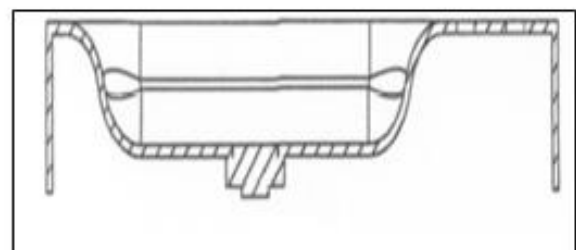
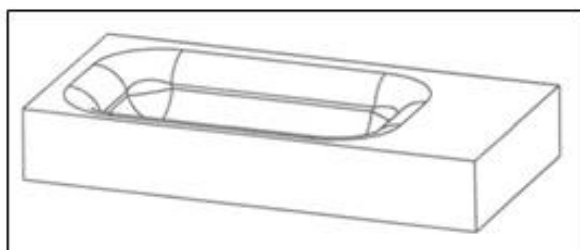

Desen sau model industrial din Benelux înregistrat sub nr. 38478-0002 (23.02) (Chiuvete) Titular: Maan Amsterdam Holding BV

#### Exemplul 20 - Vederi în secțiune

**Notă:** Adăugarea de vederi în secțiune poate facilita înțelegerea desenului sau modelului industrial. Cu toate acestea, caracterul adecvat al utilizării unor astfel de vederi pentru a reprezenta desenul sau modelul industrial nu aduce atingere restricțiilor prevăzute de legislația națională sau comunitară cu privire la protecția părților invizibile sau parțial vizibile ale unui produs atunci când acesta este folosit.

### g) Serie de capturi (desen sau model industrial animat)

**Definiție:** Capturile reprezintă o serie scurtă de vederi utilizate pentru a prezenta un desen sau model industrial animat unic în diferite momente specifice, într-o progresie clar inteligibilă. Acest lucru se aplică:

- Unei pictograme animate (un desen sau model industrial care cuprinde o serie)

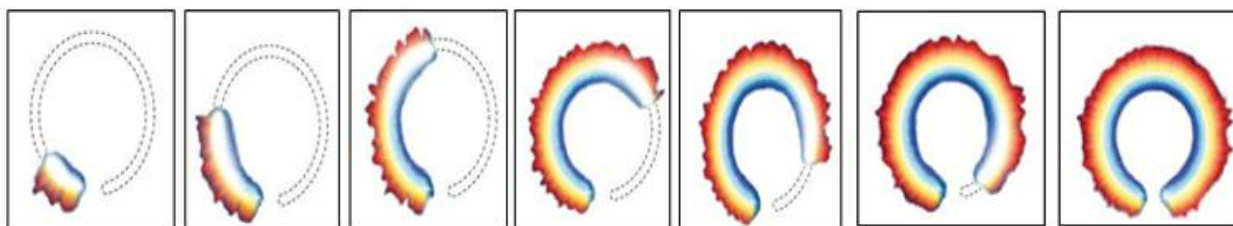

DMIC nr. 2085894-0014 (14.04) (Afișaje animate pe ecran) Titular: NIKE Innovate C.V.

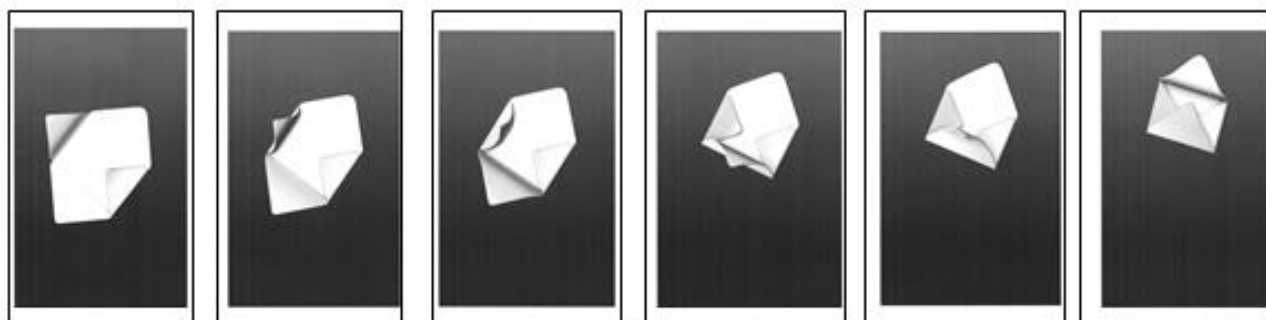

DMIC nr. 001068001-0002 (14.04) (Pictograme, pictograme animate, afișaje și pictograme pe ecran) Titular: Deutsche Telekom AG

### Exemplul 21 - Pictograme animate acceptabile

- Unei interfețe de utilizator grafice animate (desenul sau modelul industrial al unei interfețe).

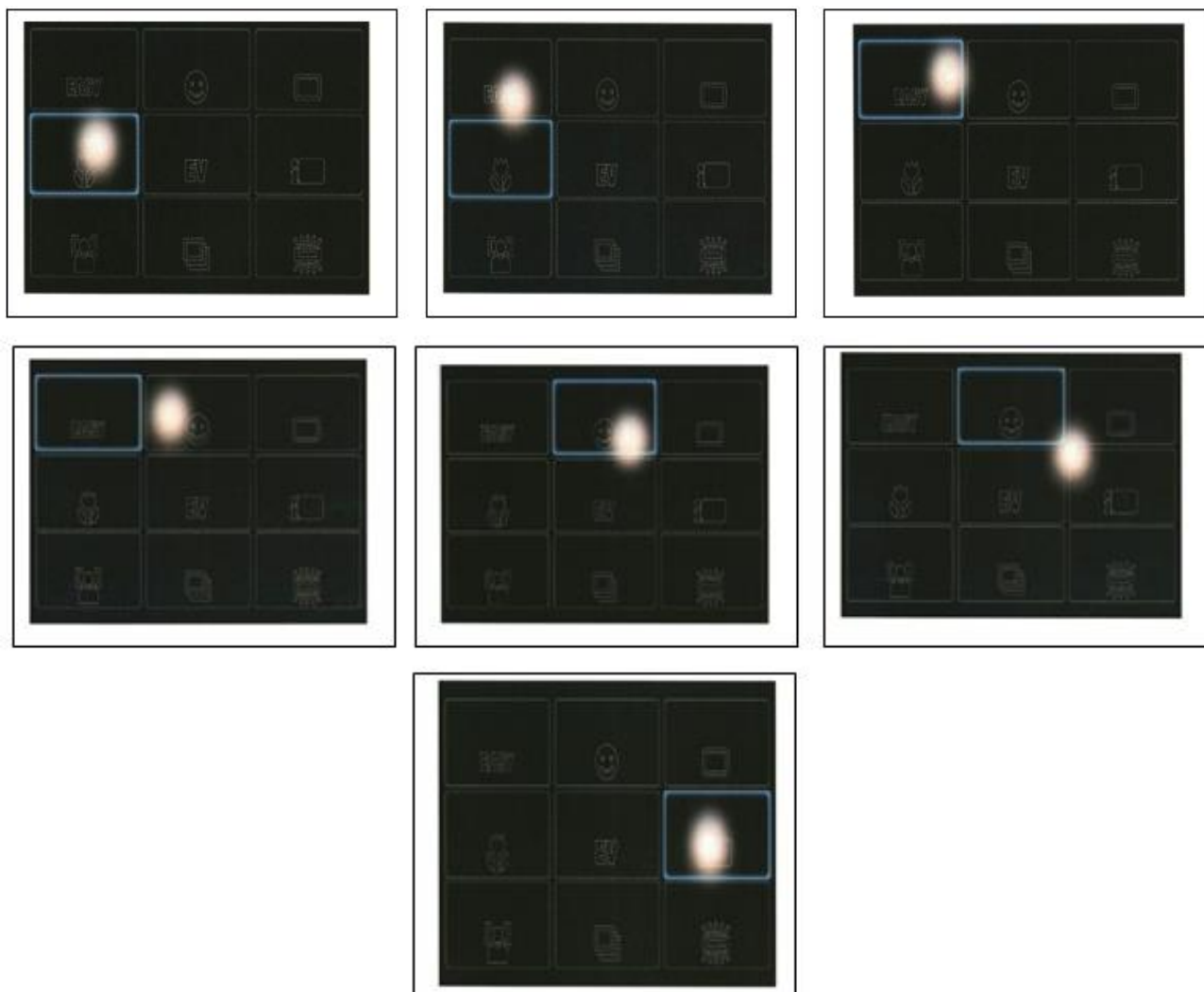

DMIC nr. 001282388-0031 (14.04) (Interfață de utilizator grafică animată pentru un ecran de afișare sau o parte a acestuia) Titular: Sony Corporation

#### Exemplul 22 - Interfață de utilizator grafică animată

##### Cerințe:

- În principiu, toate vederile unei pictograme animate și ale unei interfețe de utilizator grafice trebuie să fie asociate vizual, ceea ce înseamnă că trebuie să aibă în comun unele caracteristici.
- Solicitantul are responsabilitatea de a numera vederile astfel încât să se reflecte în mod clar mișcarea/progresia.

**Notă:** Un video clip este o posibilitate de a reprezenta astfel de desene sau modele industriale (deoarece permite vizualizarea și aprecierea procesului de mișcare), deși nu s-au pus încă la dispoziție mijloace tehnice pentru a depune un desen sau model industrial prin transmiterea unui video clip.

## h) O combinație de mai multe mijloace de reprezentare vizuală

### Recomandare:

Un desen sau model industrial ar trebui să fie reprezentat doar printr-un format vizual unic (desen sau fotografie) pentru a evita divulgarea unor aspecte care determină crearea unei impresii generale diferite. Atunci când se folosesc reprezentări multiple ale unui desen sau model industrial, fiecare dintre acestea trebuie să fie asociată în mod clar și evident cu același desen sau model industrial și să fie consecventă atunci când se compară caracteristicile prezentate.

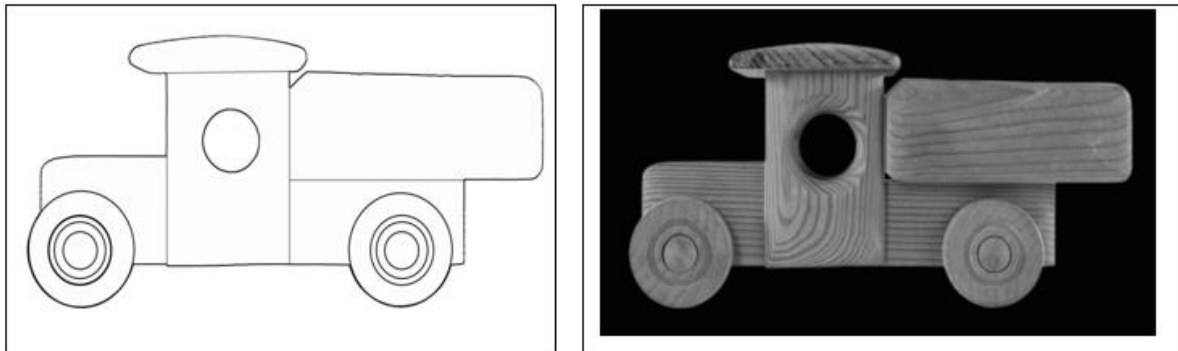

Exemplu CP6 (21.01) (Vehicule [jucării])

### Exemplul 23 - Combinație inacceptabilă

### 3.3. Obiectivul 3 - Fundal neutru

În urma unei analize extinse a practicilor oficiilor cu privire la fundalul neutru s-a stabilit că, deși oficiile au solicitat ca cererile de înregistrare a unui desen sau model industrial să fie reproduse pe un fundal neutru, nu a existat o abordare comună în rândul acestora sub aspectul interpretării noțiunii de fundal neutru. Această situație a împiedicat stabilirea unor cerințe clare și armonizate menite să ajute solicitanții cu privire la reprezentarea corectă a desenelor sau modelelor lor industriale pe un fundal neutru pe teritoriul UE.

Prin urmare, pentru a aprecia dacă fundalul este neutru, trebuie să se ia în considerare următoarele aspecte: culori, contrast și umbre.



Figura 4 - Structura capitolului privind fundalul neutru

### 3.3.1 Cerințe privind fundalul colorat

- a) O culoare unică sau predominantă pe un fundal este întotdeauna acceptabilă dacă se distinge de culorile desenului sau modelului industrial.

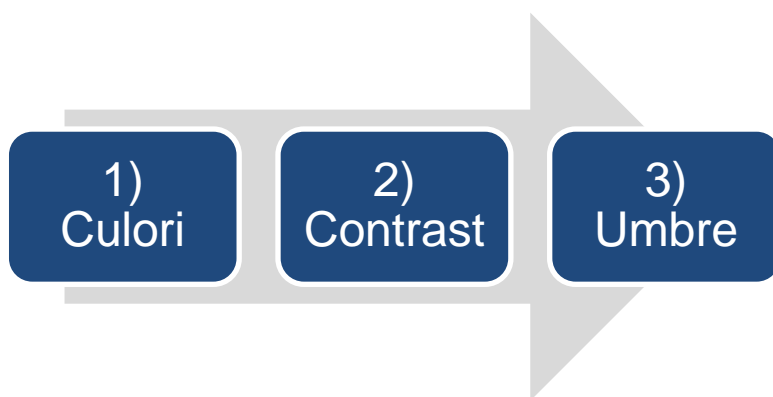

Desen sau model industrial austriac nr. 1747/1999 cu drept stins (01.01)  
 (Înghețată pe băț) Titular: Schöller Lebensmittel GMBH & O. KG

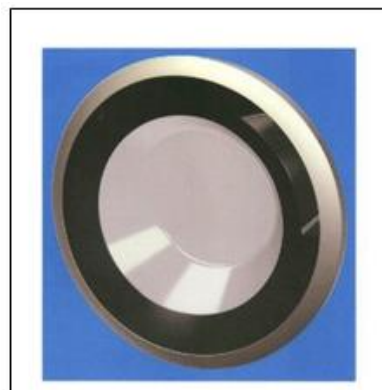

DMIC nr. 001390298-0001 (15.05) (Mașini de spălat  
 [componente de -]) Titular: BSH Hausgeräte GmbH

#### Exemplul 24 - Fundal colorat unic acceptabil



Exemplu CP6 (09.02) (Canistre)

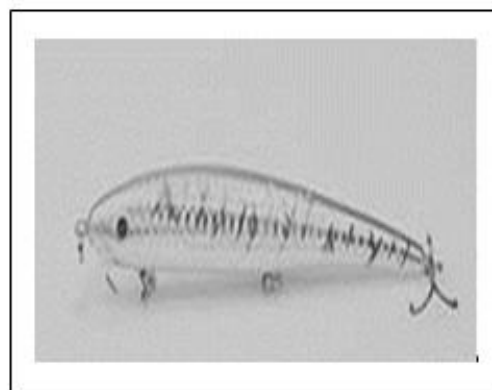

Exemplu CP6 (22.05) (Momeală pentru pescuit)

#### Exemplul 25 - Fundal colorat unic inacceptabil





DMIC nr. 002333484-0001  
(02.02) (Articole de îmbrăcăminte de sport) Titular: La Hoya Lorca - Club de  
fútbol

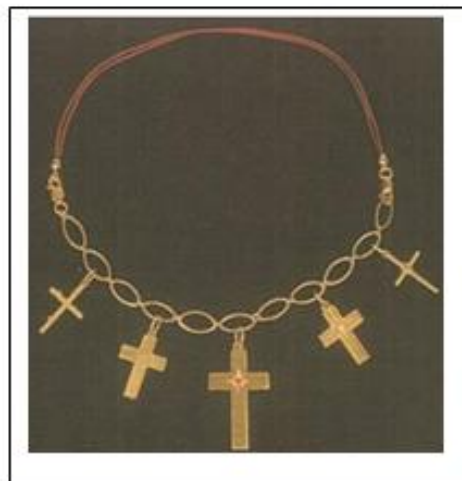

Desen sau model industrial grec nr. 20040600136-0001 (11.01) cu drept  
stins  
(Brățară) Titular: Maria Mantzagrioti Meimaridi

**Exemplul 26 - Fundal colorat predominant acceptabil**



Exemplu CP6 (01.01) (Prăjituri)

**Exemplul 27 - Fundal colorat predominant inacceptabil**

- b) Culoarea schimbată gradual și existența mai multor culori pe un fundal se acceptă dacă desenul sau modelul industrial se distinge clar.



Desen sau model industrial danez înregistrat sub nr. 2013 00008 (12.11)  
(23.01) (Robinete) Titular: Line Nymann, Emilie Kampmann,  
Nadja Ibsen, Pernille Hinborg



DMIC nr. 001387476-0001 (09.01) (Recipiente)  
Titular: Vandemoortele Lipids, naamloze vennootschap

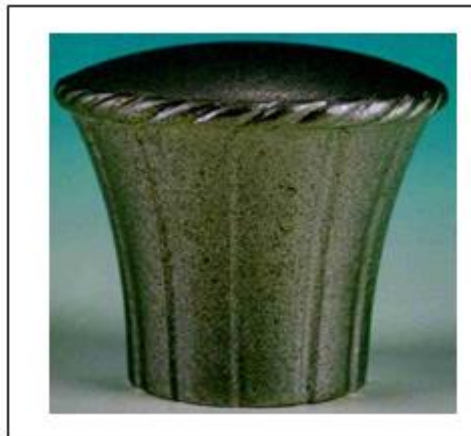

Desen sau model industrial francez înregistrat sub nr. 955805-0005 (09.07)  
(Capac pentru flacon de parfum) Titular: SNIC SARL

**Exemplul 28 - Fundal cu schimbarea graduală a culorii/cu mai multe culori acceptabil**

**3.3.2 Cerințe privind contrastul**

- a) Toate caracteristicile desenului sau modelului industrial ar trebui să fie clar vizibile.
- b) Se consideră că există un contrast insuficient atunci când culoarea fundalului și desenul sau modelul industrial sunt similare și se îmbină parțial. Prin urmare, nu toate părțile desenului sau modelului industrial vor contrasta suficient cu fundalul (mai exact, nu este clar unde se termină produsul și unde începe fundalul).
- c) Un fundal mai întunecat poate ajuta uneori, atunci când desenul sau modelul industrial are contururi precise sau este în culori deschise și invers.



Desen sau model industrial din Benelux înregistrat sub nr. 38895-00 (25.03)  
(Magazie) Titular: Herman Lankwarden

**Exemplul 29 - Contrast suficient**



Desen sau model industrial portughez nr. 420-0006 cu drept stins (06.01) (Scaune) Titular: Abril Mobiliário



Exemplu CP6 (06.01) (Scaune)



DMIC nr. 000234265-0001 (09.01) cu drept stins (Sticle) Titular: Torgovy Dom Aroma (ZAO)

### Exemplul 30 - Contrast insuficient

#### 3.3.3 Cerințe privind umbre/reflexiile

- a) Umbrele sau reflexiile sunt acceptabile atâta timp cât toate caracteristicile desenului sau modelului industrial rămân vizibile.
- b) Umbrele sau reflexiile sunt inacceptabile atunci când nu se poate stabili fără echivoc obiectul protecției desenului sau modelului industrial în niciuna dintre vederile depuse.

Aceasta se poate întâmpla atunci când:

- există un contrast limitat de culoare în desenul sau modelul industrial;
- umbrele nu permit aprecierea tuturor caracteristicilor desenului sau modelului industrial, spre exemplu deoarece acestea interferează cu, sau ascund o parte din, desenul sau modelul industrial ori distorsionează conturul acestuia.



Desen sau model industrial danez înregistrat sub nr. 2013 00030  
(08.05, 08.08) (Suport) Titular: KITCHINO ApS



Desen sau model industrial danez înregistrat sub nr. 2013 00057  
(11.01)  
(Bijuterii) Titular: House of Hearing



Desen sau model industrial danez înregistrat sub nr. 2013 00069 (12.11)  
(Bicicletă utilitară cu roți) Titular: 3PART A/S

**Exemplul 31 - Umbre acceptabile**



Exemplu CP6 (11.02) (Vaze de flori)



Exemplu CP6 (14.01) (Cășți)

**Exemplul 32 - Umbre inacceptabile**



Exemplu CP6 (11.01) (Inele)

**Exemplul 33 - Reflexii acceptabile**

Exemplu CP6 (07.01) (Fructiere)



Exemplu CP6 (07.01) (Fructiere)

**Exemplul 34 - Reflexii inacceptabile****3.4. Obiectivul 4 - Formatul vederilor**

În urma unei analize amănunțite a dispozițiilor legale ale oficiilor s-a stabilit că unele dintre acestea au constrângeri juridice cu privire la standardele de calitate impuse pentru cereri primite pe cale electronică și pe hârtie. Deoarece nu este posibil să se stabilească o practică comună cu privire la acest aspect datorită existenței unor constrângeri juridice, s-a realizat un studiu comparativ, iar rezultatele acestuia sunt prezentate la sfârșitul acestui document (anexele 1 și 2). Mai mult, pentru a spori înțelegerea de către utilizatori a modului în care aceștia își pot reproduce cel mai bine desenele sau modelele industriale, în continuare se prezintă recomandări pentru reprezentări ale unor desene sau modele industriale depuse sub forma unor desene și/sau fotografii.

### **3.4.1 Recomandări de calitate pentru reprezentări ale desenelor sau modelelor industriale depuse sub forma unor desene și/sau fotografii**

**a) Sub forma unor desene:** Desenele ar trebui să fie de calitate bună, astfel încât imaginile să fie desenate cu linii clare și continue întinse. Ar trebui ca reprezentările să fie reproductibile, astfel încât caracteristicile desenului sau modelului industrial să rămână clar vizibile.

Astfel, în cazul reprezentărilor ar trebui să se evite următoarele:

- Calitatea slabă a liniei.
- Liniile estompate.
- Prezența unui număr foarte mare de pixeli.
- Liniile care se îmbină formând zone negre și nedefinite.
- Desenele care sunt excesiv de mici sau de mari.
- Desenele cu urme de ștersături sau corecturi.

**b) Sub forma unor fotografii:** Reprezentările desenului sau modelului industrial depuse sub forma unor fotografii trebuie să aibă o calitate bună. Desenul sau modelul industrial trebuie să fie prezentat în așa fel încât toate caracteristicile desenului sau modelului industrial prezentat să fie clar vizibile și adecvate pentru reproducere. Pentru a garanta calitatea reprezentărilor fotografiilor, ar trebui să se evite următoarele:

- Zonele nedefinite datorate lipsei de lumină.
- Strălucirea orbitoare a suprafețelor lucioase, reflectorizante sau transparente
- Estomparea (cu excepția cazului în care aceasta reprezintă o declarație de neinvocare a unui drept exclusiv)
- Un contrast slab.
- Ștersături sau corecturi evidente.

### **3.4.2 Studiu comparativ cu privire la:**

#### **a) Cererea de înregistrare a unui desen sau model industrial pe hârtie (anexa 1)**

- Reprezentarea desenului sau modelului industrial pe hârtie (de exemplu, dimensiunea foii separate și alte cerințe).
- Numărul maxim de desene sau modele industriale per cerere și numărul maxim de vederi per desen sau model industrial;
- Numărul reprezentărilor depuse pe o foaie de hârtie.
- Numărul reprezentărilor pentru o vedere.

- Precizarea numărului de vederi.
- Acceptarea descrierilor de pe reprezentare, de exemplu, vedere frontală, vedere din spate.
- Acceptarea desenelor tehnice, a textelor explicative, a formulărilor sau a simbolurilor de pe reprezentare.
- Numărul de exemplare necesare.
- Dimensiunile în cm pentru reprezentarea fotografiilor și a desenelor în cazul unor cereri unice sau multiple (minim și maxim).

**b) Cererea de înregistrare a unui desen sau model industrial în format electronic (anexa 2)**

- Numărul maxim de vederi dintr-un fișier atașat.
- Numărul maxim de desene sau modele industriale încărcate pentru o cerere și numărul maxim de vederi încărcate pentru un desen sau model industrial.
- Tipul formatului fișierului.
- Mărimea limită totală a cererii.
- Mărimea limită pentru o vedere.
- Rezoluția minimă și maximă (dpi).
- Oficii cu sistem de înregistrare electronică.

**ANEXA 1: Cereri primite pe hârtie**

	Reprezentarea desenului sau modelului industrial pe hârtie (de exemplu, dimensiunea foii separate și alte cerințe)	Numărul maxim de desene sau modele industriale într-o cerere	Numărul maxim de vederi depuse pentru un desen sau model industrial	Numărul reprezentărilor care pot fi depuse pe o foaie de hârtie	Fiecare reprezentare corespunde unei vederi?	Dimensiunile pentru reprezentarea în fotografii și desene în cazul unor cereri unice sau multiple (minim și maxim)	S-a precizat numărul de vederi?	Se permite descrierea tipurilor de vederi, de exemplu, vedere frontală, vedere din spate?	Desenele tehnice, textele explicative, formulările sau simbolurile sunt admise pe reprezentare?	Numărul de exemplare necesare
BG	A4 (29,7 cm x 21 cm)	Nelimitat	Max. 7 vederi	6	Da	Min. 3 cm x 4 cm și 14 cm x 24 cm	Da	Da	Nu	Două copii ale fiecărei reprezentări
BX	A4	50	Nelimitat	24 reprez.	Da	Min. 4 cm x 4 cm și max. 16 cm x 24 cm	Nr.	Da	Nu	Trei copii ale fiecărei reprezentări, inclusiv o copie pentru cererea depusă pe hârtie.
CH	A4	Nelimitat	Nelimitat	Sunt posibile mai multe vederi	Da	Max. A4	Da	Da, însă în interiorul imaginii	u.	Doar o copie
CY	A4 (29,7 cm x 21 cm)	50	Nelimitat		Da	Max. 6 cm x 6 cm	Da	Da	Da	Doar o copie



	Reprezentarea desenului sau modelului industrial pe hârtie (de exemplu, dimensiunea foi separate și alte cerințe)	Numărul maxim de desene sau modele industriale într-o cerere	Numărul maxim de vederi depuse pentru un desen sau model industrial	Numărul reprezentărilor care pot fi depuse pe o foaie de hârtie	Fiecare reprezentare corespunde unei vederi?	Dimensiunile pentru reprezentarea în fotografii și desene în cazul unor cereri unice sau multiple (minim și maxim)	S-a precizat numărul de vederi?	Se permite descrierea tipurilor de vederi, de exemplu, vedere frontală, vedere din spate?	Desenele tehnice, textele explicative, formulările sau simbolurile sunt admise pe reprezentare?	Numărul de exemplare necesare
CZ	Fără limite, recomandarea A4	Nelimitat	Nelimitat	Nelimitat	Da	Nelimitat	Da	Da, pe hârtia separată	Nu	Cinci copii ale fiecărei reprezentări
DE	Desenul sau modelul industrial va fi reprodus pe formularele oficiale (A4)	100	Max. 10 vederi	Nelimitat. Pentru fiecare desen sau model industrial dintr-o cerere multiplă, se va utiliza însă un formular separat.	Conform paragrafului § 7 III 3 Desene și modele industriale (Regulamentul de punere în aplicare a desenului sau modelului industrial), o reprez. va ilustra doar o singură vedere a desenului sau modelului industrial (nu 2 obiecte ale aceluiași desen sau model industrial în cadrul unei vederi) - însă nu o vedere în formă standardizată.	Min. 3 cm x 3 cm	Da, acestea vor fi precizate.	Nu. Aceste explicații vor fi date într-o descriere separată.	Nu	Un singur set este suficient. Nu sunt necesare copii.
DK	Nelimitat	Nelimitat	Nelimitat	Nelimitat	Da	Nelimitat	Da	Nu	Nu	Doar o copie
EE	A4 (29,7 cm x 21 cm)	Nelimitat	Nelimitat	Nelimitat	Da	Nelimitat	Da	Nu	Nu	Două copii ale fiecărei reprezentări

	Reprezentarea desenului sau modelului industrial pe hârtie (de exemplu, dimensiunea foi separate și alte cerințe)	Numărul maxim de desene sau modele industriale într-o cerere	Numărul maxim de vederi depuse pentru un desen sau model industrial	Numărul reprezentărilor care pot fi depuse pe o foaie de hârtie	Fiecare reprezentare corespunde unei vederi?	Dimensiunile pentru reprezentarea în fotografii și desene în cazul unor cereri unice sau multiple (minim și maxim)	S-a precizat numărul de vederi?	Se permite descrierea tipurilor de vederi, de exemplu, vedere frontală, vedere din spate?	Desenele tehnice, textele explicative, formulările sau simbolurile sunt admise pe reprezentare?	Numărul de exemplare necesare
ES	A4	50	Max. 7 vederi	7	Da	26,2 cm x 17cm	Da	Nu	În partea superioară	Doar o copie
FI	A4	Nelimitat	Nelimitat	Nelimitat	Da	Nu există restricții minime, însă ar trebui să existe vizibilitate pe max. A4	Da	Nu	Nu	Sunt incluse două copii
FR	A4 (29,7 cm x 21 cm)	100	Nelimitat	1	Da	Min. 8 cm în cel puțin una dintre dimensiuni Max. 15 cm pe 18 cm	Da	Nu	Doar pentru clasa 19-08	Două copii ale fiecărei reprezentări
GR	A4	50	Nu există restricții cu privire la numărul de vederi pentru un desen sau model industrial	N/A	Da	Max. 16 cm x 16 cm	Da	Nu	Textele nu sunt permise. Fără simboluri grafice în reprezentări.  Desenele tehnice sunt acceptate atâta timp cât acestea nu conțin text.	Nu se acceptă fotocopii, nu se acceptă fotografiile din filme de tip polaroid, imaginile ar trebui să fie adecvate pentru publicare prin tipărire offset.

	Reprezentarea desenului sau modelului industrial pe hârtie (de exemplu, dimensiunea foi separate și alte cerințe)	Numărul maxim de desene sau modele industriale într-o cerere	Numărul maxim de vederi depuse pentru un desen sau model industrial	Numărul reprezentărilor care pot fi depuse pe o foaie de hârtie	Fiecare reprezentare corespunde unei vederi?	Dimensiunile pentru reprezentarea în fotografii și desene în cazul unor cereri unice sau multiple (minim și maxim)	S-a precizat numărul de vederi?	Se permite descrierea tipurilor de vederi, de exemplu, vedere frontală, vedere din spate?	Desenele tehnice, textele explicative, formulările sau simbolurile sunt admise pe reprezentare?	Numărul de exemplare necesare
HR	A4 (29,7 cm x 21 cm); Desenul sau modelul industrial va fi reprodus pe hârtie albă, lipit sau imprimat direct pe aceasta. Reprezentările grafice sau fotografice ale unui desen sau model industrial vor avea unghiuri și muchii drepte, nu pot fi pliate, marcate sau prinse de formular prin perforare.	Nelimitat	Max. 6 vederi	1	Da	Min. 4 cm x 4 cm; Max. 26,2 cm x 17 cm; se lasă o margine de cel puțin 2,5 cm în partea stângă	Da	Nr.	Nu	Doar o copie
HU	A4	50	Nelimitat	Nu există restricții de număr, însă există cerințe de mărime minimă și maximă (consultați Dimensiunile reprezentării) Dacă există mai multe reprezentări pe o foaie, ar trebui să existe un spațiu liber între fiecare reprezentare (minim 2 cm).	Reprezentarea ar trebui să prezinte desenul sau modelul industrial în mod inechivoc	<b>Fotografii:</b> Min. 3 cm x 4 cm <b>Max. 12 cm x 15 cm</b> <b>Reprezentare grafică:</b> Max. A4 <b>Spațiu pe partea de sus a fiecărei foi de hârtie</b> (2,5 cm)	Da	Nu - Nu se permite adăugarea de linii pe reprezentăție, care ar putea afecta înțelegerea desenului sau modelului industrial, cum ar fi liniile întrerupte, hașurarea în cruce sau orice explicații, comentarii sau titluri. Consultați dispoziția legală HIPO: Decretul nr. 19/2001 privind cerințele formale detaliate.	Nu - Consultați dispozițiile legale HIPO: Decretul nr. 19/2001 privind cerințele formale detaliate.	O copie

	Reprezentarea desenului sau modelului industrial pe hârtie (de exemplu, dimensiunea foi separate și alte cerințe)	Numărul maxim de desene sau modele industriale într-o cerere	Numărul maxim de vederi depuse pentru un desen sau model industrial	Numărul reprezentărilor care pot fi depuse pe o foaie de hârtie	Fiecare reprezentare corespunde unei vederi?	Dimensiunile pentru reprezentarea în fotografii și desene în cazul unor cereri unice sau multiple (minim și maxim)	S-a precizat numărul de vederi?	Se permite descrierea tipurilor de vederi, de exemplu, vedere frontală, vedere din spate?	Desenele tehnice, textele explicative, formulările sau simbolurile sunt admise pe reprezentare?	Numărul de exemplare necesare
IE	A4	100	Nelimitat	1	Da	Min. 9 cm x 12 cm Max. 18 cm x 24 cm	Da	Da	Nu	Una
IS	A4 (21 cm x 29,7 cm)	Nelimitat	Nelimitat	Nelimitat	Da	Nu există dimensiuni minime, dimensiuni maxime 21 cm x 29,7 cm	Da	Se pot aplica etichete descriptive pe ilustrații cu titlu explicativ (de exemplu, „sus”, „jos”, „transversal”)	Nu	Se vor depune două copii ale fiecărei ilustrații a unui desen sau model industrial
IT	A4	Nelimitat	Nelimitat	1	Da	Mărime A4 (29,7 x 21 cm)	Da	Da	Nu	Doar o copie
LT	A4	100	Nelimitat	1	Da	Max. 200 mm x 150 mm (= 20 cm x 15 cm)	Da	Nu	Nu	Trei copii ale fiecărei vederi a desenului sau modelului industrial.

	Reprezentarea desenului sau modelului industrial pe hârtie (de exemplu, dimensiunea foi separate și alte cerințe)	Numărul maxim de desene sau modele industriale într-o cerere	Numărul maxim de vederi depuse pentru un desen sau model industrial	Numărul reprezentărilor care pot fi depuse pe o foaie de hârtie	Fiecare reprezentare corespunde unei vederi?	Dimensiunile pentru reprezentarea în fotografii și desene în cazul unor cereri unice sau multiple (minim și maxim)	S-a precizat numărul de vederi?	Se permite descrierea tipurilor de vederi, de exemplu, vedere frontală, vedere din spate?	Desenele tehnice, textele explicative, formulările sau simbolurile sunt admise pe reprezentare?	Numărul de exemplare necesare
LV	A4	Nelimitat	Nelimitat	Dacă există mai multe reprezentări, ar trebui să existe spații goale de 2 cm între fiecare reprezentare	Da	Min. 9 cm x 12 cm Max. format A4	Da	Nu	Nu	Se vor depune două copii ale fiecărei ilustrații a unui desen sau model industrial
MT	A4	1	7	1	Da	Min. 6 cm x 6 cm Max. 16 cm x 18 cm	Da	Da	Nu	O copie
NO	A4	Nelimitat	Nelimitat	Nelimitat	Da	Dimensiunile reprezentării trebuie să fie de cel puțin 3 cm Min. 5 mm lățime	Da	Nu	Nu	Doar o copie
PL	A4	10	Nelimitat	Nelimitat	Da	Min. 5 cm x 5 cm. Max. 13 cm x 18 cm	Da	Nu	Nu	O copie

	Reprezentarea desenului sau modelului industrial pe hârtie (de exemplu, dimensiunea foi separate și alte cerințe)	Numărul maxim de desene sau modele industriale într-o cerere	Numărul maxim de vederi depuse pentru un desen sau model industrial	Numărul reprezentărilor care pot fi depuse pe o foaie de hârtie	Fiecare reprezentare corespunde unei vederi?	Dimensiunile pentru reprezentarea în fotografii și desene în cazul unor cereri unice sau multiple (minim și maxim)	S-a precizat numărul de vederi?	Se permite descrierea tipurilor de vederi, de exemplu, vedere frontală, vedere din spate?	Desenele tehnice, textele explicative, formulările sau simbolurile sunt admise pe reprezentare?	Numărul de exemplare necesare
PT	A4. (Desenul sau modelul industrial va fi reprodus pe hârtie albă opacă (A4), lipit sau imprimat direct pe aceasta. Foile de hârtie nu vor fi pliate sau capsate)	100	Max. 7 vederi	De preferință, câte una pe foaie	Da	<b>Fotografii:</b> dimensiunea reprezentărilor trebuie să fie cel puțin 10 cm x 15 cm; <b>Desene:</b> se va lăsa o margine de cel puțin 2,5 cm în partea stângă, 1,5 cm în partea dreaptă, 2,5 în partea de sus și 1 cm în partea de jos	Da	Nu - acceptăm descrierea separat	Nu	Doar o copie
RO	A4	100	Nelimitat	Min. 1, max. 12	Da	Min. 60 mm x 60 mm sau multiplu al acestora (min. 6 cm x 6 cm) Max. 180 mm x 240 mm (18 cm x 24 cm)	Da	În prezent nu, însă ar putea fi acceptabile	Nu	Trei copii ale fiecărei reprezentări, inclusiv o copie pentru cererea depusă pe hârtie.
SE	A4	Nelimitat	Nelimitat	Nelimitat	Da	Max. A4	Da	Da, cu titlu explicativ	Nu	Doar o copie

	Reprezentarea desenului sau modelului industrial pe hârtie (de exemplu, dimensiunea foi separate și alte cerințe)	Numărul maxim de desene sau modele industriale într-o cerere	Numărul maxim de vederi depuse pentru un desen sau model industrial	Numărul reprezentărilor care pot fi depuse pe o foaie de hârtie	Fiecare reprezentare corespunde unei vederi?	Dimensiunile pentru reprezentarea în fotografii și desene în cazul unor cereri unice sau multiple (minim și maxim)	S-a precizat numărul de vederi?	Se permite descrierea tipurilor de vederi, de exemplu, vedere frontală, vedere din spate?	Desenele tehnice, textele explicative, formulările sau simbolurile sunt admise pe reprezentare?	Numărul de exemplare necesare
SI	Nedeterminat	Nelimitat	Max. 6 vederi	Nelimitat	Da	Min. 3 cm x 3 cm Max: 16 cm x 16 cm	Da	Nu	Nu	3 copii ale fiecărei reprez.
SK	Min. A6 Max. A4	Nelimitat	Nelimitat	Nedeterminat	Da	Min. A6 Max. A4	Da	Nu	Nu	Trei copii
TR	A4	Nelimitat	Nelimitat	Max. 4	Da	Min. 8 cm x 8 cm Max. 16 cm x 16 cm	Da	Nu	Nu	Doar o copie
UK	A4		Max. 7 vederi	1			Nu	Da. Figurile care reprezintă desenul sau modelul industrial ar trebui să fie ilustrate în poziție verticală, fiecare figură fiind denumită în mod corespunzător (spre exemplu, vedere în perspectivă, vedere frontală, vedere laterală ș.a.m.d.)	Nu. Doar transversal în reprezentări nu ar trebui să se includă măsurători sau alte specificații tehnice.	Doar o copie

	Reprezentarea desenului sau modelului industrial pe hârtie (de exemplu, dimensiunea foi separate și alte cerințe)	Numărul maxim de desene sau modele industriale într-o cerere	Numărul maxim de vederi depuse pentru un desen sau model industrial	Numărul reprezentărilor care pot fi depuse pe o foaie de hârtie	Fiecare reprezentare corespunde unei vederi?	Dimensiunile pentru reprezentarea în fotografii și desene în cazul unor cereri unice sau multiple (minim și maxim)	S-a precizat numărul de vederi?	Se permite descrierea tipurilor de vederi, de exemplu, vedere frontală, vedere din spate?	Desenele tehnice, textele explicative, formulările sau simbolurile sunt admise pe reprezentare?	Numărul de exemplare necesare
WIPO	A4	100	Fără limite	Sunt posibile mai multe vederi	Da	Min. 3 cm x 3cm Max. 16 cm x 16 cm	Da	Nu, acceptăm legendele separat	Nu. În reprezentări nu ar trebui să se includă măsurători sau alte specificații tehnice.	Doar o copie
EUIPO	Desen sau model industrial reprodus pe hârtie albă opacă, lițit sau imprimat direct pe aceasta. Foile de hârtie nu vor fi pliate sau capsate	Nelimitat	Fără limite  Se vor înregistra/publica însă maxim 7 vederi	1	Da	Max. 26,2 cm × 17 cm Se lasă o margine de cel puțin 2,5 cm în partea stângă	Da	Da	Nu	Doar o copie



## ANEXA 2: Cereri primite pe cale electronică

	Numărul maxim de vederi dintr-un fișier atașat	Numărul maxim de desene sau modele industriale încărcate pentru o cerere	Numărul maxim de vederi încărcate pentru un desen sau model industrial	Tipul formatului fișierului	Mărimea limită totală a cererii	Mărimea limită pentru o vedere	Rezoluția minimă și maximă (dpi)	Oficiul dvs. are un sistem de înregistrare electronică? Dacă da, care este acesta? Dacă nu, se prevede unul?
BG	Fiecare fișier atașat trebuie să conțină o singură vedere	Fără limite	7	JPG, PNG, GIF	Max. 50 MB	1 MB	Nelimitat	<a href="https://portal.bpo.bg">https://portal.bpo.bg</a> .
BX	Fiecare fișier atașat trebuie să conțină o singură vedere	50	Fără limite	JPEG/GIF	Fără limită maximă, fără verificare	2 MB	Nelimitat	Sistem de înregistrare electronică de la Cooperation Fund și adaptat pentru BOIP
CH	Sunt posibile mai multe vederi	Nelimitat	Nelimitat	Toate formatele care pot fi abordate	Max. 20 MB	20 MB	De preferat, 300 dpi	Nu, însă puteți trimite cererea prin e-mail.
CY	Înregistrarea electronică nu este disponibilă - TBD							
CZ	Nelimitat	Nelimitat	Nelimitat	Nelimitat	Nelimitat	Nelimitat	Nelimitat	Da
DE	Fiecare fișier atașat trebuie să conțină o singură vedere			JPG		2 MB	Min. 300 dpi	

## Convergence

	Numărul maxim de vederi dintr-un fișier atașat	Numărul maxim de desene sau modele industriale încărcate pentru o cerere	Numărul maxim de vederi încărcate pentru un desen sau model industrial	Tipul formatului fișierului	Mărimea limită totală a cererii	Mărimea limită pentru o vedere	Rezoluția minimă și maximă (dpi)	Oficiul dvs. are un sistem de înregistrare electronică? Dacă da, care este acesta? Dacă nu, se prevede unul?
DK	Nelimitat	Nelimitat	Nelimitat	PDF	Nelimitat, însă max. 10 MB pe fișier	10 MB	Nelimitat	Deținem un sistem de înregistrare electronică, elaborat intern de către DKPTO
EE	Fiecare fișier atașat trebuie să conțină o singură vedere	Nelimitat	Nelimitat	JPG, GIF, BMP	Nelimitat	Nelimitat	Nelimitat	Da. Se prevede utilizarea CFO în viitor.
ES	Fiecare fișier atașat trebuie să conțină o singură vedere	50	7	JPG	MAX. 50 MB	2 MB		Sistem de înregistrare electronică de la EUIPO
FI	Înregistrarea electronică nu este disponibilă							
FR	Fiecare fișier atașat trebuie să conțină o singură vedere	100	100	JPG/GIF/PNG	Nu există	5 MB	Min. 300 dpi	Da, un sistem de înregistrare electronică intern
GR	Fiecare fișier atașat trebuie să conțină o singură vedere	Max. 50 de desene sau modele industriale pentru o cerere	Max. 20 de vederi pentru un desen sau model industrial	JPG		2 MB		Sistemul de înregistrare electronică DS al EUIPO adoptat conform legii grecești

## Convergence

	Numărul maxim de vederi dintr-un fișier atașat	Numărul maxim de desene sau modele industriale încărcate pentru o cerere	Numărul maxim de vederi încărcate pentru un desen sau model industrial	Tipul formatului fișierului	Mărimea limită totală a cererii	Mărimea limită pentru o vedere	Rezoluția minimă și maximă (dpi)	Oficiul dvs. are un sistem de înregistrare electronică? Dacă da, care este acesta? Dacă nu, se prevede unul?
HR	Fiecare fișier atașat trebuie să conțină o singură vedere	Fără limite	6	JPG/JPEG/GIF/ PNG/BMP	Max. 40 MB	5 MB	Max. 600 dpi	Da; „e-Prijava” este un serviciu electronic care permite depunerea unei cereri pentru înregistrarea drepturilor de proprietate industrială pe internet
HU	Fiecare fișier atașat trebuie să conțină o singură vedere	50	100 (limita tehnică - max. 250 Kbyte fiecare)	JPG/PNG (Decretul nr. 147/2007 al Guvernului cu privire la normele metodologice pentru înregistrarea electronică...)	100 vederi x max. 250 Kbyte/vedere	250 Kbyte	Limitele tehnice actuale: maxim 100 de vederi de max. 250 Kbyte fiecare	Pot înregistra electronic cereri doar acei clienți care posedă semnătura electronică oficială pe „Ügyfélkapu” (Portal client) sau pe site-ul oficial al HIPO: <a href="https://ugyintezes.hipo.gov.hu/eBej2/Step1Case6.page">https://ugyintezes.hipo.gov.hu/eBej2/Step1Case6.page</a>
IE	Fiecare fișier atașat trebuie să conțină o singură vedere	100	7	JPEG	Nelimitat	4 MB	800 x 600 pixeli 300 dpi	Înregistrarea electronică introdusă pe data de 11.12.2015
IS	Înregistrarea electronică nu este încă disponibilă, dar este prevăzută - 2015							
IT	Fiecare fișier atașat trebuie să conțină o singură vedere	Nelimitat	Nelimitat	PDF	Mărimea fișierului de max. 10 MB	Nelimitat	300 dpi	Înregistrare electronică disponibilă ( <a href="https://servizionline.uibm.gov.it">https://servizionline.uibm.gov.it</a> )

## Convergence

	Numărul maxim de vederi dintr-un fișier atașat	Numărul maxim de desene sau modele industriale încărcate pentru o cerere	Numărul maxim de vederi încărcate pentru un desen sau model industrial	Tipul formatului fișierului	Mărimea limită totală a cererii	Mărimea limită pentru o vedere	Rezoluția minimă și maximă (dpi)	Oficiul dvs. are un sistem de înregistrare electronică? Dacă da, care este acesta? Dacă nu, se prevede unul?
LT	Fiecare fișier atașat trebuie să conțină o singură vedere	100	Nelimitat	JPG, GIF, PNG	Nelimitat	2 MB	Nelimitat	Da, CF SP FO
LV	Fiecare fișier atașat trebuie să conțină o singură vedere	Nelimitat	Nelimitat	JPEG, JPG, BMP, TIFF, TIF, PNG	Nelimitat	15 MB	Min. 300 dpi	Înregistrarea electronică CF SP DS a EUIPO
MT	Fiecare fișier atașat trebuie să conțină o singură vedere	1	7	JPG, PNG, GIF	N/A	Fără verificări	N/A	<a href="http://ips.gov.mt/welcome/">http://ips.gov.mt/welcome/</a>
NO	Nu	Nu	Nu	Fără restricții, doar recomandări		10 MB		<a href="http://www.altinn.no/en">www.altinn.no/en</a>
PL	Nelimitat	10 sau nelimitat în cazul unui set	Nelimitat	TIFF, TIF, JPG, GIF, doc, docx, rtf, pdf, txt	Nelimitat	Nelimitat	Nu există regulament	Da, epuap.gov.pl
PT	Fiecare fișier atașat trebuie să conțină o singură vedere	100	7	JPG/TIFF/PDF - mărime A4		10 MB	Min. 300 dpi și max. 600 dpi	DA
RO	Fiecare fișier atașat trebuie să conțină o singură vedere	100	Nelimitat	GIF	Nelimitat	2 MB	Max. 600 dpi	DA <a href="http://efiling.osim.ro">http://efiling.osim.ro</a>

## Convergence

	Numărul maxim de vederi dintr-un fișier atașat	Numărul maxim de desene sau modele industriale încărcate pentru o cerere	Numărul maxim de vederi încărcate pentru un desen sau model industrial	Tipul formatului fișierului	Mărimea limită totală a cererii	Mărimea limită pentru o vedere	Rezoluția minimă și maximă (dpi)	Oficiul dvs. are un sistem de înregistrare electronică? Dacă da, care este acesta? Dacă nu, se prevede unul?
SE	Fiecare fișier atașat trebuie să conțină o singură vedere	Nelimitat	Nelimitat	JPG, PNG, GIF	Nelimitat	50 MB	300 dpi	Sistem de înregistrare electronică de la CFO, adaptat pentru PRV
SI	Un fișier atașat pentru o vedere	10	6	JPG	Max. 130 MB	2 MB	Max. 300 dpi Min. nelimitat	DA
SK	Înregistrarea electronică nu este încă disponibilă, însă este prevăzută - 2016							
TR	Fiecare fișier atașat trebuie să conțină o singură vedere	Nelimitat	Nelimitat	JPG	Nelimitat	1 MB	Doar 300 dpi	Da. Un program special dezvoltat pentru cereri de înregistrare a desenelor sau modelelor industriale.
UK	Max. 7 de vederi		7					
WIPO	Sunt posibile mai multe vederi	100	Nelimitat	JPG, TIFF	Nelimitat		300 dpi	Înregistrare electronică
EUIPO	Fiecare fișier atașat trebuie să conțină o singură vedere	Nelimitat	7	JPG	Nelimitat	5 MB	Rezoluția de imprimare: min. 96, max. 300 DPI	Înregistrare electronică

**Convergence**

[www.tmdn.org](http://www.tmdn.org)

# Convergența



**Oficiul Uniunii Europene pentru Proprietate Intelectuală**

Avenida de Europa 4,  
E-03008 Alicante, Spain  
Tel +34 96 513 9100  
Fax +34 96 513 1344  
[information@euipo.europa.eu](mailto:information@euipo.europa.eu)  
[www.euipo.europa.eu](http://www.euipo.europa.eu)